



VASCA BIANCO MORBIDO CON PANNELLI IN DOLOMITE



VASCA BIANCO MORBIDO CON PANNELLI IN ARGILLA POLVERE E FRAME NERO OPACO

STILE | FINITURE PANNELLI

LAMINATO



Bianco
lucido

Bianco
morbido

LEGNO



Bianco
rigato

Rovere
miele

Rovere
fiamme

Dolomite

ARGILLA

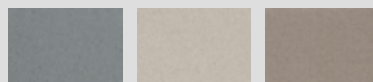

Cenere

Polvere

Tortora

MDI



Umbra

Sabbia

FRAME ALLUMINIO NERO OPACO

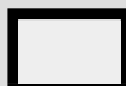

Bianco
morbido

LEGNO



Bianco
rigato

Rovere
miele

Rovere
fiamme

Dolomite

ARGILLA

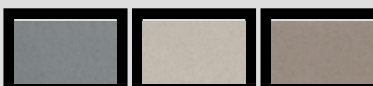

Cenere

Polvere

Tortora

MDI



Umbra

Sabbia

FRAME ALLUMINIO BIANCO OPACO

LEGNO

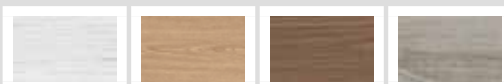

Bianco
rigato

Rovere
miele

Rovere
fiamme

Dolomite

ARGILLA

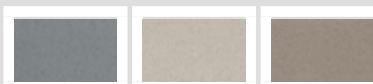

Cenere

Polvere

Tortora

MDI

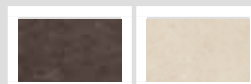

Umbra

Sabbia

STILE | FUNZIONI E DOTAZIONI (disponibili a seconda dell'allestimento)

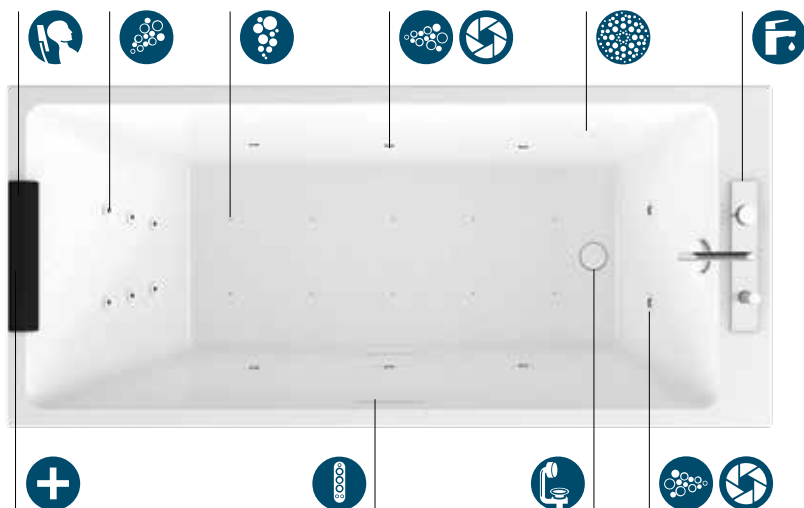

- Massaggio Airpool (10 jets)** a getto d'aria con accensione manuale on/off. Per una **efficace stimolazione cellulare**.
- Massaggio corpo Whirlpool (6/8 jets)** aria/acqua. Per soddisfare qualsiasi esigenza di benessere. **Chromolight** con 8 variazioni cromatiche per attivare la mente ed emozionare lo spirito.
- Massaggio Whirlpool dorsale (6 jets)** aria/acqua.
- Natural air**
- Pannello di controllo** capacitivo
- Poggiatesta** in materiale antibatterico.
- Rubinetteria bordo vasca**
- Colonna di scarico**
- Disinfezione**

Designed by Marco Pellici



VASCA BIANCO MORBIDO CON PANNELLI IN MDI SABBIA E FRAME NERO OPACO



Pannello di comando capacitivo



Piano di appoggio



Nuova manopola di scarico ultra-flat



Nuove bocchette idromassaggio



STILE

STILE

VASCA RETTANGOLARE

Misure		Capacità	Codice	Scelta rubinetteria + finitura vasca					
Cm	H	Lt.		Colonna di scarico senza rubinetteria		Colonna di scarico con erogazione da troppo pieno		Colonna di scarico + rubinetteria bordo vasca	
				Bianco lucido	Bianco morbido	Bianco lucido	Bianco morbido	Bianco lucido	Bianco morbido

STANDARD DA INCASSO

				0-A0K	0-U0K	1-A0K	1-U0K	2-A0K	2-U0K
170 x 70	63	250	STI117970						
170 x 75	63	280	STI117975						
180 x 80	63	330	STI118980						
180 x 110	63	500	STI118911						
190 x 90	63	410	STI119990						

STANDARD CON TELAIO

				0-A0K	0-U0K	1-A0K	1-U0K	2-A0K	2-U0K
170 x 70	63	250	STI217970						
170 x 75	63	280	STI217975						
180 x 80	63	330	STI218980						
180 x 110	63	500	STI218911						
190 x 90	63	410	STI219990						

HYDRO AIR

				0-A0K	0-U0K	1-A0K	1-U0K	2-A0K	2-U0K
170 x 70	63	250	STIY179700						
170 x 75	63	280	STIY179750						
180 x 80	63	330	STIY189800						
180 x 110	63	500	STIY189110						
190 x 90	63	410	STIY199900						

WHIRLPOOL

				0-A0K	0-U0K	1-A0K	1-U0K	2-A0K	2-U0K
170 x 70	63	250	STI5179700						
170 x 75	63	280	STI5179750						
180 x 80	63	330	STI5189800						
180 x 110	63	500	STI5189110						
190 x 90	63	410	STI5199900						

WHIRLPOOL+DISINFEZIONE+LIGHT

				0-A0K	0-U0K	1-A0K	1-U0K	2-A0K	2-U0K
170 x 70	63	250	STI3179700						
170 x 75	63	280	STI3179750						
180 x 80	63	330	STI3189800						
180 x 110	63	500	STI3189110						
190 x 90	63	410	STI3199900						



Misure	Capacità	Codice	Scelta rubinetteria + finitura vasca					
			Colonna di scarico senza rubinetteria		Colonna di scarico con erogazione da troppo pieno		Colonna di scarico + rubinetteria bordo vasca	
			Bianco lucido	Bianco morbido	Bianco lucido	Bianco morbido	Bianco lucido	Bianco morbido

HYDRO PLUS									
				0-A0K	0-U0K	1-A0K	1-U0K	2-A0K	2-U0K
170 x 70	63	250	STI4179700						
170 x 75	63	280	STI4179750						
180 x 80	63	330	STI4189800						
180 x 110	63	500	STI4189110						
190 x 90	63	410	STI4199900						

WHIRLPOOL+NATURAL AIR									
				0-A0K	0-U0K	1-A0K	1-U0K	2-A0K	2-U0K
170 x 70	63	250	STIP179700						
170 x 75	63	280	STIP179750						
180 x 80	63	330	STIP189800						
180 x 110	63	500	STIP189110						
190 x 90	63	410	STIP199900						

PANNELLI LISCI - ORDINARE: 1 CODICE VASCA SOLO STRUTTURA + 1 CODICE PANNELLI LISCI (QUI SOTTO)

Misure	Codice	Scelta finitura pannelli /prezzo pannelli LISCI											
		LAMINATO		LEGGI			ARGILLA			MDI			
		Bianco Lucido	Bianco Opaco	Bianco rigato	Rovere miele	Rovere fiamme	Dolomite	Genere	Polvere	Tortora	Umbr	Sabbia	
		A	U	I	T	L	X	R	O	S	1	2	
1 frontale													
	170 x 70; 170 x 75 180 x 80; 180 x 110 190 x 90	PANV1FDI179- PANV1FDI189- PANV1FDI199-											
1 frontale + 1 laterale													
	170 x 70 170 x 75 180 x 80 180 x 110 190 x 90	PANV1F1LDI17970- PANV1F1LDI17975- PANV1F1LDI18980- PANV1F1LDI18911- PANV1F1LDI19990-											
1 frontale + 2 laterali													
	170 x 70 170 x 75 180 x 80 180 x 110 190 x 90	PANV1F2LDI17970- PANV1F2LDI17975- PANV1F2LDI18980- PANV1F2LDI18911- PANV1F2LDI19990-											
2 frontali + 2 laterali													
	160 x 70 170 x 70 170 x 75 180 x 80 180 x 110 190 x 90	PANV2F2LDI16970- PANV2F2LDI17970- PANV2F2LDI17975- PANV2F2LDI18980- PANV2F2LDI18911- PANV2F2LDI19990-											





Costruzione codice vasca **Codice** + **Scelta scarico/erogazione + Finitura vasca** = Codice prodotto finale

Costruzione codice pannelli **Codice** + **Finitura pannelli** = Codice prodotto finale

RUBINETTERIA IN COLORE NERO SU RICHIESTA: + € 125

STILE

PANNELLI FRAME - ORDINARE: 1 CODICE VASCA SOLO STRUTTURA + 1 CODICE PANNELLI LISCI (QUI SOTTO)

Misure	Codice	Finitura FRAME	Scelta finitura pannelli FRAME											
			FRAME		LEGNI					ARGILLA			MDI	
			Bianco Opaco	Nero Opaco	Bianco Opaco*	Bianco rigato	Rovere miele	Rovere fiamme	Dolomite	Cenere	Polvere	Tortora	Umbr	Sabbia
1 frontale			U	H	U	I	T	L	X	R	O	S	1	2
	170 x 70; 170 x 75	PANV1FDI179-												
	180 x 80; 180 x 110	PANV1FDI189-												
	190 x 90	PANV1FDI199-												
1 frontale + 1 laterale			U	H	U	I	T	L	X	R	O	S	1	2
	170 x 70	PANV1F1LDI17970-												
	170 x 75	PANV1F1LDI17975-												
	180 x 80	PANV1F1LDI18980-												
	180 x 110	PANV1F1LDI18911-												
	190 x 90	PANV1F1LDI19990-												
1 frontale + 2 laterali			U	H	U	I	T	L	X	R	O	S	1	2
	170 x 70	PANV1F2LDI17970-												
	170 x 75	PANV1F2LDI17975-												
	180 x 80	PANV1F2LDI18980-												
	180 x 110	PANV1F2LDI18911-												
	190 x 90	PANV1F2LDI19990-												
2 frontali + 2 laterali			U	H	U	I	T	L	X	R	O	S	1	2
	170 x 70	PANV2F2LDI17970-												
	170 x 75	PANV2F2LDI17975-												
	180 x 80	PANV2F2LDI18980-												
	180 x 110	PANV2F2LDI18911-												
	190 x 90	PANV2F2LDI19990-												

FRAME SOLO SU PANNELLI FRONTALI

* LA FINITURA DI PANNELLO BIANCO OPACO È DISPONIBILE SOLO CON FRAME NERO OPACO

Costruzione del codice **Codice** + **Finitura Frame** + **Finitura pannelli** = Codice prodotto finale

COLORI SPECIALI SU RICHIESTA PER PANNELLI ARGILLA E FRAME ARGILLA



Cipria cod. 3



Tegola cod. 4



Alga cod. 5



Senape cod. 6

PANNELLI	Prezzo
1-2 pannelli	
3-4 pannelli	

OPTIONAL PER VASCHE

POGGIATESTA IN EVA*

per Divina e Divina O

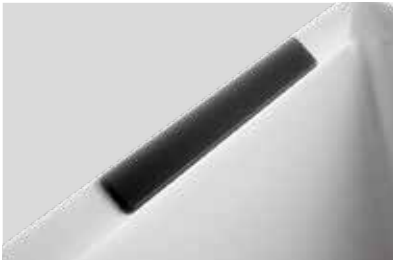

Codice

Prezzo

POGDIV

POGGIATESTA IN EVA *

per Divina C



Codice

Prezzo

POGDIVC

POGGIATESTA IN EVA*

per Iris versione in nicchia



Codice

Prezzo

POGIRIN

POGGIATESTA IN EVA*

per Calos 2.0



Codice

Prezzo

POGCA1

POGGIATESTA IN EVA *

per Calypso



Codice

Prezzo

POGCAL

POGGIATESTA IN EVA*

per Vogue



Codice

Prezzo

POGVOG

POGGIATESTA IN EVA*

per Stile



Codice

Prezzo

POGSTI-H

POGGIATESTA IN EVA*

per Stile C



Codice

Prezzo

POGSTIC-H

TUBO DI SCARICO SALVAGOCCIA



STILE, IRIS, CALOS 2.0, UNA,
VOGUE, VENUS, CALYPSO

Codice

Prezzo

R90SCDOCBV

SENSE, DIVINA

Codice

Prezzo

R90SGCVSEDI

*EVA è un materiale atossico, antibatterico e idrorepellente

OPTIONAL PER VASCHE

PROFILO DI FINITURA I. 400 cm



Codice	Prezzo
--------	--------

PRVA2-A

PROFILO DI FINITURA IN PLASTICA



Codice	Prezzo
--------	--------

PRVA195-30

PROFILO DI FINITURA RIGIDO IN ALLUMINIO



Misure	Codice	Prezzo
1 lato 185 cm	PRV185-30	
2 lati 185x85 cm	PRV18585-30	
3 lati 85x185x85 cm	PRV8518585-30	

MENSOLINA PORTAOGGETTI BORDO VASCA per Divina, Divina C, O, F e W



Codice	Prezzo
--------	--------

R90PODIV

PIANO PORTAOGGETTI SOPRA VASCA per Divina e Divina F



Larghezza	Codice	Prezzo
70 cm	R90VADIV70	
75 cm	R90VADIV75	
80 cm	R90VADIV80	
90 cm	R90VADIV90	

COLONNA DI SCARICO per vasche senza erogatore



SENSE 2.0

Codice	Prezzo
--------	--------

COLSCAVK-K

CALYPSO, VOGUE, VENUS, CALOS 2.0

Codice	Prezzo
--------	--------

COLSCA-K

STILE

Colore	Codice	Prezzo
--------	--------	--------

Bianco lucido **COLSCASTI-A**

Bianco morbido **COLSCASTI-U**

STILE C

Colore	Codice	Prezzo
--------	--------	--------

Bianco lucido **COLSCASTIC-A**

Bianco morbido **COLSCASTIC-U**

PANNELLO D'ISPEZIONE PER VASCA AD INCASSO 60x33x2 cm



SENSE

Codice	Prezzo
--------	--------

PANISPEL-A

IRIS, CALOS 2.0, UNA, VOGUE, VENUS, CALYPSO, BABY

Codice	Prezzo
--------	--------

PANISP-A

COLONNA DI SCARICO CON EROGATORE per vasche con erogatore



Codice	Prezzo
--------	--------

COLSCAE-K

CALOS, CALYPSO, VOGUE, VENUS, UNA

**KIT PIEDINI REGOLABILI
PER VASCHE AD INCASSO**
per Sense, Iris, Calos 2.0



Codice	Prezzo
PIEDVASCA	

KIT PIEDINI REGOLABILI
per Divina, Calos 2.0, Una, Vogue, Venus,
Calypso



Codice	Prezzo
PIEDVASCA70	
PIEDVASCA75	
PIEDVASCA80	
PIEDVASCA90	
PIEDVASCA100	

KIT SOPRAVASCA DIVINA



Per il sopravasca Divina ordinare:
**1 sopravasca Young 2.0 1V/1BSV +
1 kit raccordo vasca**

Codice	Scelta profilo		
	A	K	H
KITYD1V-	Bianco	Cromo	Nero opaco

KIT HYDROSILENCE



DIVINA DUAL

Misure	Struttura	Codice	Prezzo
190 x 140	1 Pannello	KUSDIV1F19014	
190 x 140	2 Pannelli	KUSDIV1FL19014	
190 x 140	3 Pannelli	KUSDIV1F2L19014	
190 x 140	4 Pannelli	KUSDIV2F2L19014	

DIVINA C

Misure	Struttura	Codice	Prezzo
140 x 140	1 Pannello	KUSDIVC	

DIVINA O

Misure	Struttura	Codice	Prezzo
165 X 98	1 Pannello	KUSDIVO	

DIVINA 160/170 - SENSE 3-4

Misure	Struttura	Codice	Prezzo
160/170	4 Pannelli	KUSDIV2F2L160	

DIVINA 180/190 - SENSE 3-4

Misure	Struttura	Codice	Prezzo
180/190	4 Pannelli	KUSDIV2F2L190	

DIVINA - SENSE 3-4

Struttura	Codice	Prezzo
3 Pannelli	KUSDIV1F2L	

DIVINA - SENSE 3-4 ANGOLO

Struttura	Codice	Prezzo
2 Pannelli	KUSDIV1F1L	

DIVINA - SENSE 3-4 NICCHIA

Struttura	Codice	Prezzo
1 Pannello	KUSDIV1F	

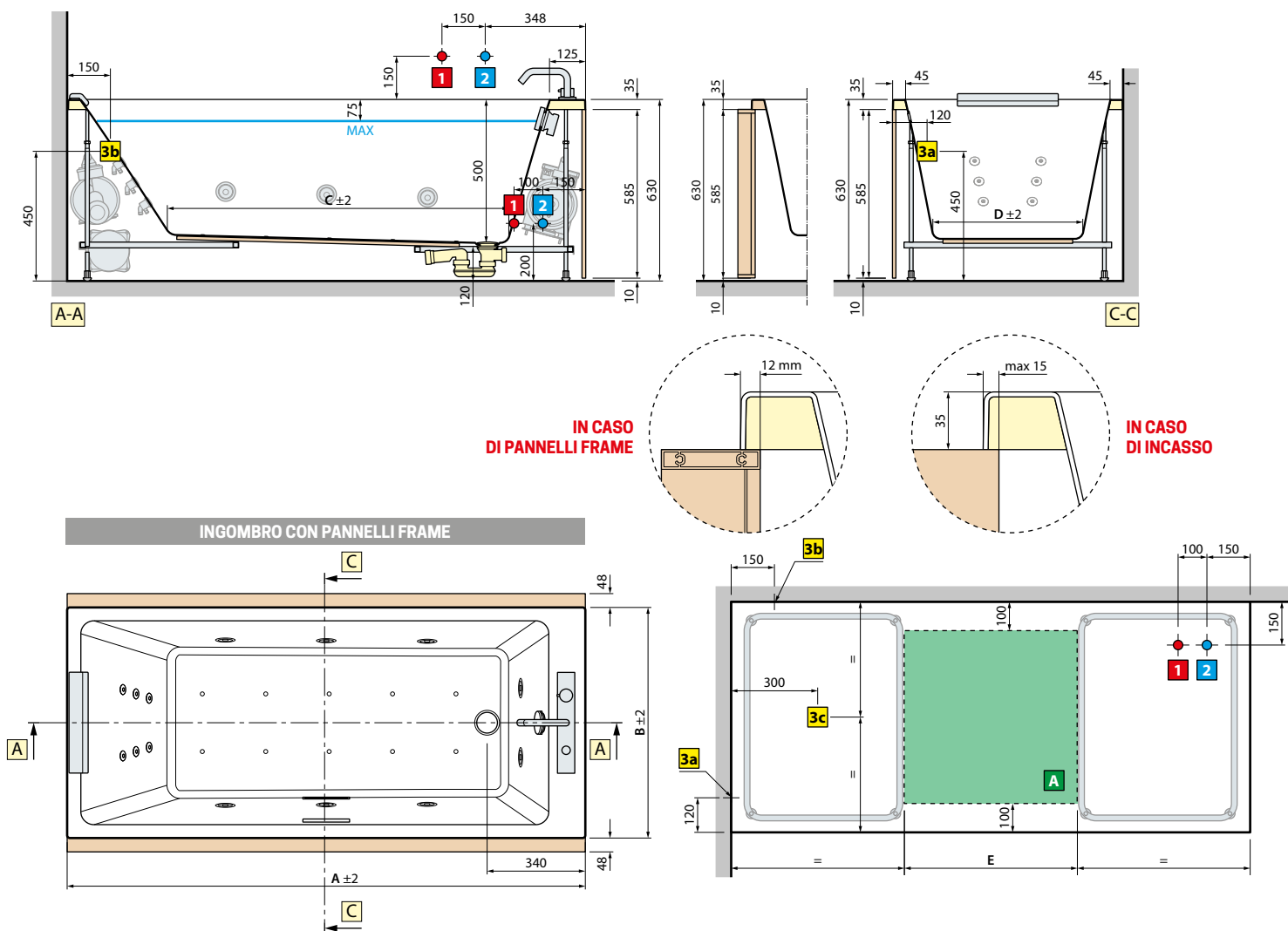

modello	A	B	C	D	E	Capacità litri
170x70	1700	700	1080	420	500	250
170x75	1700	750	1080	470	500	280
180x80	1800	800	1180	520	600	330
180x110	1800	1100	1180	820	600	500
190x90	1900	900	1280	620	600	410

POTENZE ELETTRICHE

	HYDRO AIR	WHIRLPOOL	HYDRO PLUS	NATURAL AIR	WHIRLPOOL+ NATURAL AIR
riscaldatore	—	—	—	—	—
whirlpool	—	550 W	900 W	—	550 W
airpool	400 W	—	400 W	—	—
natural air	—	—	—	1.050 W	1.050 W
TOTALE	400 W	550 W	1.300 W	1.050 W	1.050 W

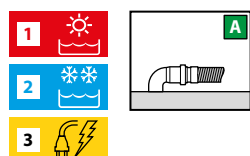

Installare a monte dell'apparecchio un interruttore differenziale da 30mA provvisto di interruttore onnipolare con apertura minima dei contatti ≥ 3 mm.

CARATTERISTICHE IDRAULICHE
Allaccio sifone con raccordo 1 1/2"

CARATTERISTICHE ELETTRICHE
Tensione 220-230 V
Frequenza 50 Hz

STILE



NOVELLINI



IT MANUALE INSTALLAZIONE
FR MANUEL D'INSTALLATION
EN INSTALLATION MANUAL
DE INSTALLATIONSANLEITUNGEN
NL HANDLEIDING VOOR INSTALLATIE
ES MANUAL DE INSTALACIÓN
PT MANUAL DE INSTALAÇÃO
PL INSTRUKCJA INSTALACJI
HR PRIRUČNIK ZA POSTAVLJANJE



LEGGERE ATTENTAMENTE LE ISTRUZIONI LISEZ ATTENTIVEMENT LES INSTRUCTIONS



PREMESSA:

L'installazione delle vasche da bagno deve essere fatta da personale idoneo che deve essere in grado di dimostrare alle autorità pertinenti la loro consapevolezza e competenza nell'applicazione dei requisiti regolamentari nazionali relativi alla sicurezza, cioè fornitura elettrica e idrica/smaltimento.

Il costruttore provvede a formare i tecnici addetti all'assistenza tecnica e di conseguenza consigliamo pertanto di far effettuare l'installazione ad un centro assistenza tecnica del costruttore.



Ogni volta che nel corso della lettura del presente manuale si incontra il simbolo indicato, ciò significa che si è in presenza di istruzioni importanti oppure legate alla sicurezza del prodotto.



IMPORTANTE!

Prima di iniziare il montaggio del prodotto leggere con molta attenzione tutte le istruzioni. Controllare che siano presenti nella confezione tutti i componenti per il montaggio e che non abbiano difetti evidenti.

L'installazione deve essere eseguita in modo che dopo l'installazione tutti gli elementi che richiedono manutenzione (es. SCARICO, SIFONE, ecc.) rimangano accessibili.

È proibito sorreggere la vasca dalle tubazioni durante le fasi di trasporto. L'installazione deve avvenire a pavimento e pareti finiti.

Per ogni reclamo, presentare la fattura/scontrino unitamente al libretto con le istruzioni di montaggio.

Le immagini e i disegni rappresentati nel manuale sono puramente dimostrativi. Il costruttore si riserva la facoltà di apportare modifiche e cambiamenti.



ATTENZIONE:

- Osservare tutte le disposizioni elettriche, idrauliche e costruttive nel rispetto delle normative locali.
- STILE sono vasche idromassaggio per stanza da bagno e devono essere utilizzate esclusivamente a tale scopo. L'uso improprio della vasca



INTRODUCTION:

L'installation des baignoires doit être effectuée par un personnel apte, capable de démontrer aux autorités pertinentes leur connaissance et compétence dans l'application des exigences réglementaires nationales relatives à la sécurité, c'est-à-dire la fourniture électrique et en eau/mise au rebut.

Le constructeur se charge de former les techniciens préposés à l'assistance technique et il est par conséquent conseillé de faire effectuer l'installation par un centre d'assistance technique du constructeur.



Lorsque l'on trouve, au cours de la lecture, le symbole indiqué, cela signifie que l'on se trouve en présence d'instructions importantes ou liées à la sécurité du produit.



IMPORTANT!

Avant de commencer le montage du produit, lisez très attentivement toutes les instructions. Contrôlez la présence dans l'emballage de tous les composants nécessaires au montage et qu'ils n'aient pas de défauts évidents.

L'installation doit être effectuée de sorte qu'après l'installation tous les éléments qui demandent une maintenance (ex. évacuation, siphon, etc.) restent accessibles.

Il est interdit de soulever la baignoire par sa tuyauterie pendant le transport. L'installation doit être effectuée quand le sol et les murs sont terminés.

Pour toute réclamation, présentez la facture/ticket avec le livret contenant les instructions de montage.

Les images et les dessins représentés dans le manuel sont donnés à titre de démonstration. Le constructeur se réserve le droit d'apporter des modifications et des changements.



ATTENTION:

- *Respectez toutes les dispositions électrique, hydrauliques et de construction dans le respect des normes locales.*
- *STILE sont des baignoires à hydromassage pour salle de bain et doivent*

esime NOVELLINI SPA da ogni responsabilità e fa decadere ogni forma di garanzia.

- Disimballare ed ispezionare la vasca per accertare eventuali danni. Riporre la vasca sul pallet e coperta dal cartone fino al momento dell'installazione.
- Prima dell'installazione, verificare l'accessibilità ai collegamenti idraulici finali.
- la movimentazione della vasca deve avvenire da almeno 4 persone.
- Non installare il rubinetto in corrispondenza del troppo-pieno.
- Eventuali rubinetti installati sul bordo della vasca non possono essere utilizzati come mezzi di supporto o sostegno: non sono stati progettati per questa operazione.
- La vasca non può essere modificata o smontata anche parzialmente. Forature o lavorazioni varie non sono ammesse.



AVVERTENZE

- L'apparecchio non è destinato ad essere usato da persone (bambini compresi di età inferiore a 8 anni) le cui capacità fisiche, sensoriali o mentali siano ridotte, oppure con mancanza di esperienza o di conoscenza, a meno che esse abbiano potuto beneficiare, attraverso l'intermediazione di una persona responsabile della loro sicurezza, di una sorveglianza o di istruzioni riguardanti l'uso dell'apparecchio. I bambini devono essere sorvegliati per sincerarsi che non giochino con l'apparecchio. La pulizia e la manutenzione destinata ad essere effettuata dall'utilizzatore non deve essere fatta da bambini senza sorveglianza.
- Le vasche NOVELLINI SPA sono state concepite per un uso domestico o simile e devono essere installate ed impiegate solamente all'interno a temperatura ambiente.
- Sono pericolosi l'uso o la vicinanza di apparecchi elettrici (radio, asciugacapelli, ...) quando si sta usando la vasca.
- Porre particolarmente attenzione quando si utilizza la vasca da soli: restare immersi a lungo nell'acqua calda potrebbe causare nausea, capogiri o svenimenti.
- È sconsigliabile utilizzare la vasca dopo l'assunzione di medicinali o comunque sostanze che possono indurre sonnolenza o alterare la pressione sanguigna.
- È da tenere presente che per l'effetto della vasodilatazione dovuta alla temperatura dell'acqua, avviene normalmente un leggero abbassamento della pressione sanguigna.
- La temperatura dell'acqua non deve mai superare i 45°C. È bene immettere nella vasca sempre acqua già miscelata, evitando di versare

exclusivement être utilisées à cette fin. Le mauvais usage de la baignoire exempte NOVELLINI SPA de toute responsabilité et entraîne l'annulation de toute forme de garantie.

- *Déballiez et inspectez la baignoire pour s'assurer de l'absence de dommages. Remettez la baignoire sur la palette et recouverte du carton jusqu'au moment de l'installation.*
- *Avant l'installation, vérifiez l'accessibilité aux connexions hydrauliques finales.*
- *la manutention de la baignoire doit être effectuée par au moins 4 personnes.*
- *N'installez pas le robinet au niveau du trop-plein.*
- *Les robinets éventuellement installés sur le bord de la baignoire ne peuvent pas être utilisés comme support ni soutien : ils n'ont pas été conçus pour cette opération.*
- *La baignoire ne peut pas être modifiée ou démontée, même partiellement. Les perçages et interventions divers ne sont pas admis.*



MISES EN GARDE

- *L'appareil n'est pas conçu pour être utilisé par des personnes (y compris des enfants de moins de 8 ans) ayant les capacités physiques, sensorielles ou mentales réduites ou un manque d'expérience ou de connaissance sauf si elles ont pu bénéficier, par l'intermédiaire d'une personne responsable de leur sécurité, d'une surveillance ou d'instructions concernant l'utilisation de l'appareil. Les enfants doivent être surveillés pour s'assurer qu'ils ne jouent pas avec l'appareil. Les opérations de nettoyage et d'entretien destinées à être effectuées par l'utilisateur ne doivent pas être faites par des enfants sans surveillance.*
- *Les baignoires NOVELLINI SPA ont été conçues pour un usage domestique ou similaire et doivent uniquement être installées et utilisées à l'intérieur à température ambiante.*
- *L'utilisation ou la proximité d'appareils électriques (radio, sèche-cheveux, ...) est dangereuse lors de l'utilisation de la baignoire.*
- *Faites particulièrement attention en utilisant la baignoire seul : rester longtemps dans l'eau chaude pourrait causer des nausées, des vertiges ou des malaises.*
- *Il est déconseillé d'utiliser la baignoire après la prise de médicaments ou en général de substances pouvant provoquer des somnolences ou altérer la pression sanguine.*
- *Il faut savoir que par effet de la vasodilatation due à la température de l'eau, la pression sanguine baisse légèrement.*
- *La température de l'eau ne doit jamais dépasser les 45°C. Il convient de toujours introduire dans la baignoire de l'eau déjà mélangée, et d'éviter*

prima acqua bollente e poi fredda; ricordiamo che il massimo relax si ottiene con una temperatura mantenuta costantemente tra i 36-37°C.

- La durata del bagno non deve mai superare i 20/30min massimi tenendo presente che con temperature dell'acqua più alte è bene ridurre i tempi massimi (ideale a 36/37° circa 15/20min).
- Quando bagnata, la superficie della vasca aumenta il suo grado di scivolosità. Questo accade soprattutto quando si utilizzano sapone, shampoo, oli da bagno, ecc. Prestate la dovuta attenzione.
- Per la pulizia si **CONSIGLIA** l'utilizzo di prodotti chimici aggressivi quali acetone, trielina, acidi forti (acido muriatico ...) e basi forti (soda caustica ...), detergenti industriali, solventi utilizzati nel settore della verniciatura. Per maggiori informazioni rifarsi alla sezione *Manutenzione e Pulizia* del presente manuale.
- **NON** utilizzare raschietti metallici, spazzole di ferro, o altri utensili domestici metallici per rimuovere macchie, vernice, stucco o altro.
- Alcune sostanze come inchiostro, cosmetici e tinte, se rimangono in contatto prolungato con la superficie della vasca, possono macchiare il materiale; la stessa cosa può succedere con le sigarette accese.

Precauzioni d'uso:

- 1) Consigliamo di consultare il medico prima dell'utilizzo dell'idromassaggio da parte di persone con gravi cardiopatie, ipertensioni, ed in genere in presenza di malattie acute.
- 2) Le persone anziane con difficoltà motorie, deboli o disabili dovrebbero usare l'idromassaggio con cautela. Allo scopo consigliamo di richiedere parere medico.
- 3) Poiché l'idromassaggio produce un effetto rilassante, è bene che esso venga utilizzato a chiusura di una attività sportiva o a fine giornata, e comunque lontano dai pasti.
- 4) Durante l'uso dell'idromassaggio è bene non utilizzare in vasca sostanze che sviluppano schiuma, il cui effetto verrebbe aumentato dalla pressione della pompa. Utilizzare sapone o shampoo solo alla fine dell'idromassaggio.
- 5) Se volete utilizzare sali o eventuali altre sostanze con effetto rilassante, tonificante, dimagrante, ecc. assicurarsi che queste non producano schiuma e che siano ben disciolte nell'acqua prima di avviare la pompa.

Allacciamento elettrico:

Il costruttore garantisce la conformità alle norme di sicurezza e sanitarie in vigore al momento della vendita, con l'apposizione del marchio CE e la dichiarazione di conformità. Tutti gli articoli ed i componenti vengono collaudati in fabbrica secondo quanto descritto dalle norme

de verser d'abord de l'eau bouillante puis froide. La détente maximale s'obtient avec une température constamment maintenue à 36-37°C.

- *La durée du bain ne doit jamais dépasser les 20/30min, et de réduire cette durée avec des températures d'eau plus hautes (idéale à 36/37° environ 15/20min).*
- *Quand la surface de la baignoire est mouillée, son degré de glissance augmente. Cela se produit surtout en utilisant du savon, du shampoing, des huiles de bain, etc. Prêtez l'attention nécessaire.*
- *Pour le nettoyage, il est DÉCONSEILLÉ d'utiliser des produits chimiques agressifs tels que de l'acétone, le trichloréthylène, les acides forts (acide muriatique, etc.) et bases fortes (soude caustique, etc.), nettoyants industriels, solvants utilisés dans le secteur de la peinture. Pour de plus amples informations, consultez la section Maintenance et Nettoyage du présent manuel.*
- *N'utilisez PAS de grattoirs métalliques, de brosses en fer, ou autres outils domestiques métalliques pour éliminer les taches, la peinture, de l'enduit ou autre.*
- *Certaines substances comme l'encre, les produits cosmétiques et teintures peuvent, en cas de contact prolongé avec la surface de la baignoire, tacher le matériau ; ceci est également valable pour les cigarettes allumées.*

Précautions d'emploi:

- 1) *Aux personnes atteintes d'une maladie grave du cœur, hypertension, et en général de maladies aiguës, il est recommandé de consulter le médecin avant d'utiliser l'hydromassage.*
- 2) *Les personnes âgées ayant des difficultés de mobilité, faibles ou handicapées doivent utiliser l'hydromassage avec prudence. Nous conseillons de consulter le médecin.*
- 3) *Comme l'hydromassage produit un effet relaxant, il est conseillé à la fin d'une activité sportive ou à la fin de la journée et de toute manière entre les repas.*
- 4) *Lorsque vous utilisez l'hydromassage, il est préférable de ne pas utiliser des substances qui développent de la mousse dont l'effet serait augmenté par la pression de la pompe. Utilisez du savon ou du shampoing seulement à la fin de l'hydromassage.*
- 5) *Si vous voulez utiliser des sels ou d'autres substances ayant un effet relaxant, tonifiant, amincissant, etc. faire en sorte que celles-ci ne produisent pas de mousse et qu'elles soient bien dissoutes dans l'eau avant de mettre en marche la pompe.*

Raccordement électrique:

Le fabricant garantit la conformité aux normes de sécurité et de santé

di riferimento e secondo i sistemi di qualità aziendali. Per fare in modo che queste caratteristiche di sicurezza rimangano invariate anche dopo l'installazione e durante tutto il periodo di vita della vasca, diamo di seguito alcune semplici indicazioni da seguire.

- 1) Accertarsi che l'impianto elettrico al quale si collegherà la vasca sia costruito secondo le disposizioni di legge e le normative vigenti con particolare attenzione al collegamento di messa a terra.
- 2) Le normative vigenti vietano qualsiasi installazione elettrica (prese a spina, interruttori, etc.) in una zona circostante la vasca per una distanza di almeno 60 cm. ed un'altezza di 225 cm.
- 3) Verificare che la linea elettrica che alimenta la vasca sia correttamente dimensionata secondo gli assorbimenti indicati (vedi caratteristiche tecniche pagina 20).
- 4) Il punto di collegamento della vasca all'impianto elettrico va realizzato in modo da essere protetto dagli spruzzi d'acqua (grado di protezione IP55 o superiore).
- 5) A monte dell'impianto elettrico della vasca deve essere installato un differenziale da 30 mA provvisto di interruttore onnipolare con apertura minima dei contatti pari a 3 mm.
- 6) Sul telaio della vasca è presente un morsetto di massa che deve essere connesso a terra per il collegamento equipotenziale supplementare tra tutte le masse metalliche presenti nel bagno,  (riferirsi alle figure di pagina 21).
- 7) Le vasche idromassaggio sono fornite con un allaccio elettrico di tipo Y. Se il cavo di alimentazione viene danneggiato, deve essere sostituito dal produttore o da uno dei suoi addetti all'assistenza tecnica oppure da una persona con qualifica simile. Tale sostituzione serve a eliminare eventuali rischi.



equipotenzialità

en vigueur au moment de la vente, avec l'apposition du marquage CE et la déclaration de conformité. Tous les articles et composants sont testés en usine comme prescrit par les normes de référence et en conformité avec les systèmes de qualité de l'entreprise. Pour faire en sorte que ces caractéristiques de sécurité restent inchangées même après l'installation et tout au long de la durée de vie de la baignoire, nous indiquons ci-après quelques règles simples à suivre.

- 1) Assurez-vous que le système électrique sur lequel vous branchez la baignoire est construit en conformité avec les lois et règlements en accordant une attention particulière à la connexion de mise à la terre.
- 2) Les règlements actuels interdisent toute installation électrique (prises de courant, interrupteurs, etc.) dans une zone entourant la baignoire sur une distance minimale de 60 cm et une hauteur de 225 cm.
- 3) Assurez-vous que la ligne électrique qui alimente la baignoire est correctement dimensionnée selon les absorptions indiquées (voir caractéristiques techniques à la page 20).
- 4) Le point de raccordement de la baignoire au réseau électrique doit être construit de manière à être protégé contre les projections d'eau (indice de protection IP55 ou supérieur).
- 5) En amont de l'installation électrique de la baignoire doit être installé un disjoncteur à 30 mA équipé d'un interrupteur bipolaire avec une ouverture des contacts d'au moins 3 mm.
- 6) Sur le cadre de la baignoire, il y a une borne de masse qui doit être raccordée à la terre pour la liaison équipotentielle supplémentaire entre toutes les masses métalliques de la salle de bain,  (voir les figures de la page 21).
- 7) La baignoires à hydromassage est réalisée avec raccordement électrique du type Y, si le cordon électrique est endommagé, il doit être remplacé par le fabricant ou par son service d'assistance technique ou par toute autre personne ayant qualité semblable afin d'éviter tout risque.



équipotentialité



READ THE INSTRUCTIONS CAREFULLY LESEN SIE DIE ANLEITUNGEN SORGFÄLTIG DURCH



INTRODUCTION:

Installation of the bathtubs must be carried out by personnel who are able to demonstrate to the relevant authorities a degree of awareness and competence regarding the application of national regulatory requirements relating to safety, i.e. electricity and water supply/disposal.

The manufacturer provides training for service technicians and we therefore recommend that installation be carried out by one of the manufacturer's technical support centres.



Whenever the indicated symbol is seen in this manual, it corresponds to important instructions or to the safety of the item.



IMPORTANT!

Please read all instructions carefully before installing the item.

Check that all components for assembly are in the packaging and that they are not visibly defective.

Installation must be carried out in such a way that all elements requiring maintenance (e.g. DRAIN, SIPHON, etc.) are accessible following installation.

Do not support the bath using the hoses during transport.

Installation must be carried out on finished floors and walls.

In the event of a complaint, submit the invoice/receipt together with the installation instruction booklet.

The images and drawings shown in the manual are for illustrative purposes only. The manufacturer reserves the right to make any changes or modifications.



CAUTION:

- Observe all electricity, plumbing and construction requirements in accordance with local regulations.
- STILE are Whirlpool baths for bathrooms and must be used exclusively for this purpose. Improper use of bathtubs exempts NOVELLINI SPA from any liability and renders any form of warranty null and void.
- Unpack and inspect the bathtub for any damage. Reposition the



VORWORT:

Badewannen müssen von qualifiziertem Personal eingebaut werden, das vor den zuständigen Behörden nachweisen kann, im Besitz der nötigen Kenntnisse und Fähigkeiten zu sein, um die Anschlüsse an das Strom- und Wasser/Abwassernetz unter Einhaltung der nationalen Sicherheitsanforderungen auszuführen.

Der Hersteller sorgt für eine spezifische Ausbildung der technischen Mitarbeiter des technischen Kundendienstes, weswegen wir empfehlen, die Badewanne von einem technischen Kundendienstzentrum des Herstellers einbauen zu lassen.



Textpassagen in diesem Handbuch, die von dem hier gezeigten Symbol begleitet werden, behandeln wichtige Anleitungen oder wichtige Sicherheitshinweise hinsichtlich des Produkts.



WICHTIG!

Lesen Sie, bevor Sie mit der Montage des Produkts beginnen, alle Anleitungen sorgfältig durch. Kontrollieren Sie, ob sich in der Konfektion alle Komponenten für die Montage befinden und dass kein Teile beschädigt ist.

Bei der Installation muss darauf geachtet werden, dass alle Elemente, die gewartet werden müssen (z.B. ABFLUSS; SIPHON usw.), nach der Installation zugänglich sind.

Die Wanne darf beim Transport nicht an den Rohrleitungen angehoben werden.

Die Installation muss auf fertigen Böden und fertigen Wänden erfolgen.

Bei Reklamationen müssen Sie die Rechnung/den Kaufbeleg zusammen mit den Montageanleitungen vorlegen.

Die Abbildungen und Zeichnungen im Handbuch dienen lediglich zur Darstellung. Der Hersteller behält sich das Recht vor, Änderungen vorzunehmen.



ACHTUNG:

- Halten Sie alle lokalen Vorschriften hinsichtlich elektrische, hydraulischer Ausrüstungen und alle lokalen Bauvorschriften ein.

tub onto the pallet and cover it with cardboard until installation is required.

- Before installation, check for accessibility of the final plumbing fittings.
- The tub must be moved by at least 4 persons.
- Do not install the tap at the level of the overflow.
- Any taps installed on the edge of the bathtub may not be used as a support or stand as they are not designed for this purpose.
- The bath tub cannot be modified or dismantled, even partially. Drilling holes or other types of interventions are not permitted.



WARNING

- The equipment may not be used by persons (including children under 8 years of age) with impaired physical, sensorial or mental capacities, or lacking the necessary experience and knowledge, unless appropriately instructed to use it or under the supervision of a person responsible for their safety. Children must be supervised so they do not play with the equipment. The cleaning and maintenance operations to be performed by the user must not be done by children without supervision.
- NOVELLINI SPA bathtubs are designed for domestic or similar use and must only be installed and used indoors at room temperature.
- Use or proximity of electrical equipment (radios, hair dryers etc.) pose a hazard when using the bathtub.
- Pay special care when using the bathtub when alone. Immersion in hot water for extended periods may cause nausea, dizziness or fainting.
- Use of the bathtub after taking medication, or any other substance that may induce drowsiness or alter blood pressure, is not advisable.
- It should be borne in mind that a slight drop in blood pressure usually occurs because of the effects of vasodilation brought about by high water temperatures.
- Water temperature must never exceed 45°C. It is always good practice to run mixed water into the bathtub, avoiding the use of boiling water first and then cold. Recall that the highest degrees of relaxation are obtained with a temperature that is between 36 and 37°C.
- Baths should never last longer than 20/30min, keeping in mind that times should be reduced for higher water temperatures (approx. 15/20min at 36/37°).
- Bathtub surfaces become more slippery when wet. Be aware that this occurs especially when soaps, shampoos, bath oils, etc. are used.
- The use of aggressive chemicals such as acetone, trichlor, strong acids (muriatic acid etc.) and strong bases (caustic soda etc.), industrial

- *STILE sind Whirlwannen für Badezimmer und dürfen nur für diesen Zweck verwendet werden. Eine bestimmungswidrige Anwendung der Wanne befreit NOVELLINI SPA von jeder Haftpflicht und führt zum Ablauf jeder Garantief orm.*
- *Packen Sie die Wanne aus und prüfen Sie sie auf eventuelle Schäden. Stellen Sie die Wanne auf die Palette und decken Sie sie mit der Pappe ab, bis sie installiert wird.*
- *Prüfen Sie vor der Installation, ob die hydraulischen Endanschlüsse zugänglich sind.*
- *Die Wanne muss von mindestens 4 Personen bewegt werden.*
- *Bauen Sie den Hahn nicht auf gleicher Höhe des Überlaufs ein.*
- *Am Wannenrand installierte Hähne dürfen nicht zum Transportieren oder Tragen verwendet werden: Sie sind dafür nicht gestaltet worden.*
- *Die Badewanne darf nicht - auch nur teilweise - geändert bzw. abmontiert werden. Das Anbringen von Löchern bzw. jeglicher Verarbeitungen ist nicht gestattet.*



WARNHINWEISE

- *Das Gerät ist nicht zur Verwendung seitens Personen (einschließlich Kindern im Alter von weniger als 8 Jahren) mit geminderten körperlichen, sensorischen und geistigen Fähigkeiten oder solchen, die keine Erfahrung oder Kenntnis haben, bestimmt, es sei denn, sie werden von einer für ihre Sicherheit verantwortlichen Person überwacht oder haben von dieser Anleitungen hinsichtlich des Gerätegebrauchs erhalten. Auf Kinder aufpassen, damit sie nicht mit dem Gerät spielen. Die vom Benutzer vorzunehmende Reinigung und Instandhaltung darf nicht von unbeaufsichtigten Kindern ausgeführt werden.*
- *Die Wann en von NOVELLINI SPA sind für den häuslichen oder ähnlichen Gebrauch gestaltet und dürfen nur bei Raumtemperatur installiert werden.*
- *Die Verwendung oder die Nähe von elektrischen Geräten (Radios, Haartrockner usw.) ist gefährlich, wenn man die Wanne benutzt.*
- *Wenn man alleine ist, muss man besonders vorsichtig sein; wenn man sehr lange im heißen Wasser liegt, kann es zu Übelkeit, Schwindel und Ohnmacht kommen.*
- *Die Wanne sollte nicht nach Einnahme von Medikamenten oder anderen Stoffen, welche Schläfrigkeit verursachen oder den Blutdruck verändern, benutzt werden.*
- *Berücksichtigen Sie, dass durch die gefäßerweiternde Wirkung der Wassertemperatur der Blutdruck in der Regel leicht sinkt.*
- *Die Temperatur des Wassers sollte niemals 45°C übersteigen. Es ist besser bereits gemischtes Wasser in die Wanne zu laufen, anstatt erst heißes,*

detergents, or solvents used in the painting industry are NOT recommended for cleaning. Refer to the Maintenance and Cleaning section in this manual for further information.

- DO NOT use metal scrapers, iron brushes, or other metal household utensils to remove stains, paint, filler, or other.
- Certain substances such as ink, cosmetics and dyes may stain the material if they are in prolonged contact with the surface of the bathtub. A similar phenomenon may occur with lit cigarettes.

Precautions for use:

- 1) We recommend consulting your doctor prior to use of the whirlpool if you suffer from severe heart disease, hypertension or other acute illnesses.
- 2) Elderly people with motor difficulties, weakness, or disabilities should use the whirlpool with care. For this reason, we recommend consulting a doctor first.
- 3) As the whirlpool has a relaxing effect, we recommend its use following sports activities, at the end of the day, and far from meals.
- 4) During use of the whirlpool we recommend avoiding the use of substances that can cause foam as their effects will be increased due to the pump pressure. Use shampoo or soap only at the end of your time in the tub.
- 5) If you want to use salts or other substances with relaxing, toning, slimming, etc., effects, please ensure they will not cause foam formation and that they are well dissolved in the water prior to turning on the pump.

Electrical connection:

The manufacturer guarantees compliance to the current safety and health regulations at the time of sale, through the CE UKCA mark and the declaration of compliance. All of the parts and components are factory inspected as described in the reference standards and according to the company's quality management system. For the safety characteristics to remain unchanged following installation and during the entire lifetime of the tub, please follow the simple instructions provided.

- 1) Make certain that the electric system to which the tub will be connected has been installed according to current regulations and standards, with special care for the ground connection.
- 2) The current standards prohibit electric installations (outlets, switches, etc.) in an area around the tub for a distance of at least 60 cm and a height of 225 cm.
- 3) Check that the electric cable that powers the tub is sized correctly

um dann kaltes Wasser dazu zu mischen; denken Sie daran, dass die höchste Entspannung bei einer konstanten Wassertemperatur von 36-37 °C erreicht wird.

- Ein Bad sollte niemals länger als maximal 20/30 Minuten dauern und je heißer das Wasser, um so kürzer sollte man baden (ideal sind 15/20 min bei 36/37°C).
- Wenn die Wannenoberfläche nass ist, wird sie rutschiger. Vor allem, wenn man Seife, Shampoo, Badeöle usw. benutzt., muss man besonders vorsichtig sein.
- Für die Reinigung der Wanne RATEN WIR von aggressiven Chemikalien wie Aceton, Trichlor, starken Säuren (Chlorwasserstoffsäure...) oder starke Laugen (Natronlauge), Industriereinigern und Lacklösemitteln AB. Mehr Informationen finden Sie im Abschnitt Pflege und Reinigung in den Anleitungen.
- Verwenden Sie KEINE Metallschaber, Eisenbürsten oder andere Hausutensilien aus Metall, um Flecken, Lack, Stuckatur oder anderes zu entfernen.
- Einige Stoffe wie Tinte, Kosmetika und Färbemittel können, wenn sie längere Zeit mit der Oberfläche der Wanne in Kontakt bleiben, Flecken auf dem Material hinterlassen; das gleiche kann mit brennenden Zigaretten passieren.

Vorsichtsmaßregeln für den Gebrauch:

- 1) Personen mit schweren Herzleiden, hohem Blutdruck und akuten Krankheiten empfehlen wir, vor dem Gebrauch der Hydromassage einen Arzt zu konsultieren.
- 2) Ältere, bewegungseingeschränkte, geschwächte oder behinderte Menschen sollten die Hydromassage mit Vorsicht anwenden. Wir empfehlen eine vorherige ärztliche Beratung.
- 3) Weil die Hydromassage eine entspannende Wirkung hat, ist es angebracht, dass sie nach dem Sport oder am Ende des Tages und auf jeden Fall entfernt von den Mahlzeiten angewendet wird.
- 4) Während des Gebrauchs der Hydromassage keine schaum erzeugenden Substanzen in die Wanne geben, weil sich deren Effekt durch den Pumpendruck verstärken würde. Seife und Shampoo erst nach Beendigung der Hydromassage verwenden.
- 5) Falls Sie Salze oder andere Substanzen mit entspannender, belebender, schlank machender Wirkung usw. verwenden möchten, sichergehen, dass sie keinen Schaum bilden und sich vor dem Anlassen der Pumpe vollkommen im Wasser aufgelöst haben.

according to the power indicated (please see the technical characteristics on page 20).

- 4) The tub's connection point to the electric system must be installed so as to be protected from splashing water (IP protection rating IP55 or greater).
- 5) Upstream from the tub in the electric system there must be a 30 mA differential circuit breaker with an omnipolar switch with a minimum opening of 3 mm between the contacts.
- 6) There is a ground terminal on the tub which must be connected to the ground circuit for the supplemental equipotential connection between the metal masses in the tub  (please see the figure on page 21).
- 7) The whirlpool baths is provided with electrical connection of the type Y, if the power cord is damaged, it must be replaced by the manufacturer or by its technical assistance service or in any case a person with similar qualification, so as to prevent any risk.



Stromanschluss:

Durch Anbringung des CE Zeichens und die Konformitätserklärung garantiert der Hersteller die Übereinstimmung mit den gelegentlich des Verkaufs geltenden Sicherheits- und Gesundheitsvorschriften. Alle Artikel und Bauteile werden im Werk gemäß den Bezugsnormen und Qualitätssystemen des Unternehmens geprüft. Damit diese Sicherheitseigenschaften auch nach dem Einbau und während der ganzen Lebensdauer der Wanne unverändert bleiben, erteilen wir nachstehend ein paar einfache Anweisungen, die zu befolgen sind.

- 1) *Sicherstellen, dass die elektrische Anlage, an die die Wanne angeschlossen wird, den gesetzlichen Bestimmungen und gültigen Vorschriften entspricht, insbesondere was die Erdung anbetrifft.*
- 2) *Laut geltenden Vorschriften sind elektrische Vorrichtungen (Steckdosen, Schalter, usw.) im Wannenumfeld verboten, weshalb sich diese mindestens in 60 cm Entfernung und 225 cm Höhe zu befinden haben.*
- 3) *Überprüfen, dass die Wannenzuleitung korrekt, den angegebenen Entnahmen entsprechend (siehe technische Merkmale Seite 20) dimensioniert ist.*
- 4) *Die Stelle zur Verbindung der Wanne mit der elektrischen Anlage ist so zu verwirklichen, dass sie gegen Wasserspritzer geschützt ist (Schutzklasse IP55 oder höher).*
- 5) *Stromauf der Wannenelektrik ist eine 30 mA Fehlerstromeinrichtung mit allpoligem Schalter mit mindestens 3 mm Kontaktöffnung zu installieren.*
- 6) *Am Wannenumrahmen befindet sich eine Erdungsklemme, die zwecks der zusätzlichen Potentialausgleichsverbinding aller im Bad vorhandenen Metallmassen zu erden ist  (siehe Abbildungen auf Seite 21).*
- 7) *Die Whirlwannen ist mit Stromanschluss Typ Y angefertigt. Sollte das Versorgungskabel beschädigt sein, muss es vom Hersteller oder seinem technischen Kundendienst oder auf jeden Fall von einer Person mit gleichwertiger Qualifikation ausgetauscht werden, um jeglichem Risiko vorzubeugen.*





LEES DE INSTRUCTIES AANDACHTIG DOOR LEER ATENTAMENTE LAS INSTRUCCIONES



INLEIDING:

De installatie van de baden moet door vakkundig personeel worden uitgevoerd dat ertoe in staat is om aan de relevante autoriteiten aan te tonen over de nodige kennis en vaardigheden te beschikken voor wat betreft de toepassing van de wettelijke vereisten inzake veiligheid, d.w.z. elektriciteitsvoorziening en watertoevoer/verwijdering.

De fabrikant draagt zorg voor de opleiding van de technici belast met de technische assistentie en om deze reden raden we aan om de installatie door een technisch servicecentrum van de fabrikant uit te laten voeren.



Iedere keer dat tijdens het lezen van deze handleiding het aangegeven symbool wordt aangetroffen, betekent dit dat het belangrijke instructies betreft of die betrekking hebben op de veiligheid van het product.



BELANGRIJK!

Alvorens over te gaan tot montage van het product moeten alle instructies aandachtig gelezen worden. Controleer dat alle componenten voor montage in de verpakking zitten en dat deze geen defecten vertonen.

De installatie moet zo worden uitgevoerd dat na installatie alle elementen die onderhoud vergen (bijv. AFVOER, SIFON, enz.) toegankelijk blijven.

Het is verboden het bad tijdens het transport te ondersteunen met de leidingen.

De installatie moet gedaan worden wanneer vloer en wanden afgewerkt zijn.

In geval van klachten moet de factuur/bon samen met de montagehandleiding overlegd worden.

De afbeeldingen en de tekeningen in de handleiding dienen uitsluitend als voorbeeld. De fabrikant behoudt zich het recht om wijzigingen en aanpassingen aan te brengen.



LET OP:

- Er moet voldaan worden aan alle elektriciteit, hydraulische en constructieve bepalingen in overeenstemming met de lokale voorschriften.

- STILE zijn baden met hydromassage voor badkamers en mogen



INTRODUCCIÓN:

La instalación de las bañeras deberá correr a cargo de personal adecuado, en disposición de demostrar a las autoridades pertinentes su conocimiento y competencia en la aplicación de los requisitos reglamentarios nacionales relativos a la seguridad, es decir, suministro eléctrico y de agua/eliminación.

El fabricante se encarga de formar a los técnicos encargados de la asistencia técnica y, en consecuencia, aconsejamos encomendar la instalación a un centro de asistencia técnica del fabricante.



Cada vez que en el transcurso de la lectura del presente manual se encuentre el símbolo indicado, esto significa que estamos ante instrucciones importantes o bien vinculadas a la seguridad del producto.



¡IMPORTANTE!

Antes de empezar a montar el producto, leer con mucha atención todas las instrucciones. Comprobar que el embalaje incluye todos los componentes para el montaje y que no tienen defectos evidentes.

La instalación deberá realizarse de modo que, una vez instalados, todos los elementos que requieren mantenimiento (ej. DESAGÜE, SIFÓN, etc.) sean accesibles.

Queda prohibido sostener la bañera mediante las tuberías durante el transporte.

La instalación se realizará sobre suelo y paredes acabados.

Para cualquier reclamación, presentar la factura/el ticket junto con el manual de instrucciones de montaje.

Las imágenes y las ilustraciones representadas en el manual son meramente demostrativas. El fabricante se reserva la facultad de realizar modificaciones y cambios.



ATENCIÓN:

- Observar todas las disposiciones eléctrico, hidráulicas y constructivas respetando las normativas locales.

- STILE son bañeras hidromasaje para cuarto de baño y deberán utilizarse únicamente con este fin. El uso impropio de la bañera eximirá a NOVELLINI SPA de cualquier responsabilidad e implica el cese de cualquier forma de garantía.

uitsluitend voor dit doel gebruikt worden. Een oneigenlijk gebruik van de badkuip stelt NOVELLINI SPA vrij van alle verantwoordelijkheid en zal iedere vorm van garantie doen vervallen.

- Pak het bad uit en controleer deze om eventuele schade vast te stellen. Plaats het bad weer op de pallet en dek deze af tot het moment van installatie.
- Vóór installatie, moet gecontroleerd worden dat de definitieve hydraulische verbindingen toegankelijk zijn.
- De badkuip moet door ten minste 4 personen verplaatst worden.
- Installeer de kraan niet ter hoogte van de overloop.
- Kranen die geïnstalleerd zijn op de badrand mogen niet gebruikt worden als ondersteuningssystemen: hier zijn ze niet voor ontworpen.
- De badkuip mag niet gewijzigd of gedemonteerd worden, ook niet gedeeltelijk. Boorwerkzaamheden of andere bewerkingen zijn niet toegestaan.



WAARSCHUWINGEN

- Het apparaat is niet bestemd voor gebruik door personen (kinderen beneden de 8 jaar inbegrepen) met beperkte fysieke, zintuiglijke of geestelijke capaciteiten of met onvoldoende ervaring of kennis, tenzij zij gebruik hebben kunnen maken, dankzij het toedoen van iemand die verantwoordelijk is voor hun veiligheid, van toezicht of aanwijzingen over het gebruik van het apparaat. Kinderen dienen onder toezicht te staan om zich ervan te verzekeren dat zij niet met het apparaat spelen. Reiniging en onderhoud, bedoeld om door de gebruiker te worden uitgevoerd, mag niet worden gedaan door kinderen indien zij niet onder toezicht staan.
- De baden van NOVELLINI SPA zijn ontworpen voor huishoudelijk of soortgelijk gebruik en mogen uitsluitend binnen geïnstalleerd en gebruikt worden op kamertemperatuur.
- Het is gevaarlijk om elektrische apparaten (radio, haardroger, ...) in de buurt te hebben of te gebruiken wanneer het bad gebruikt wordt.
- Let vooral goed op indien men alleen in bad gaat: lange tijd in het warme water blijven zitten, zou kunnen leiden tot misselijkheid, duizeligheid of zelfs flauwvallen.
- Het wordt afgeraden het bad te gebruiken na inname van medicijnen of stoffen die slaperigheid tot gevolg hebben of die de bloeddruk veranderen.
- Houd er rekening mee dat het vasodilaterende effect te wijten aan de temperatuur van het water gewoonlijk leidt tot een lichte verlaging van de bloeddruk.
- De temperatuur van het water mag nooit hoger dan 45°C zijn. Het is verstandig om reeds gemengd water in het bad te doen, dus niet eerst heet en vervolgens koud, en vergeet niet dat de grootste ontspanning

- *Desembalar e inspeccionar la bañera para detectar posibles daños. Colocar la bañera sobre el palé y tapada con el cartón hasta el momento de la instalación.*
- *Antes de la instalación, comprobar la accesibilidad a las conexiones hidráulicas finales.*
- *Como mínimo 4 personas se encargarán de mover la bañera.*
- *No instalar el grifo a la altura del rebosadero.*
- *Posibles grifos instalados en el borde de la bañera no podrán utilizarse como medios de soporte o sujeción; puesto que no han sido diseñados con este fin.*
- *La bañera no puede ser modificada o desmontada ni siquiera parcialmente. No están permitidas diversas perforaciones o procesamientos.*



ADVERTENCIAS

- *El aparato no puede ser usado por personas (incluidos los niños menores de 8 años) con capacidades físicas, sensoriales o mentales reducidas, o con falta de experiencia o conocimiento, a menos que las mismas no se hayan beneficiado, a través de la intermediación de una persona responsable de su seguridad, de una vigilancia o de instrucciones relativas al uso del aparato. Los niños deberán ser vigilados, para asegurarse de que no jueguen con el aparato. La limpieza y el mantenimiento a efectuar por el usuario no deberán ser realizados por niños sin vigilancia.*
- *Las bañeras NOVELLINI SPA han sido diseñadas para un uso doméstico o similar y deberán instalarse y utilizarse solamente en el interior, a temperatura ambiente.*
- *Son peligrosos el uso y la cercanía de aparatos eléctricos (radio, secadores...) cuando se está usando la bañera.*
- *Prestar especial atención cuando se usa la bañera solos: permanecer sumergidos durante mucho tiempo en el agua caliente podría causar náuseas, mareos o desvanecimientos.*
- *Se desaconseja utilizar la bañera después de haber ingerido medicamentos o, en cualquier caso, sustancias que puedan provocar somnolencia o alterar la presión sanguínea.*
- *Conviene recordar que por el efecto de la vasodilatación debida a la temperatura del agua, normalmente se produce una ligera bajada de la presión sanguínea.*
- *La temperatura del agua nunca debe superar los 45 °C. Conviene verter siempre en la bañera agua ya mezclada, evitando echar primero agua hirviendo y después fría; recordamos que el máximo relax se consigue con una temperatura mantenida constantemente entre los 36-37 °C.*
- *La duración del baño nunca deberá superar los 20/30 min como máximo, teniendo presente que con temperaturas del agua más altas conviene reducir los tiempos máximos (ideal a 36/37° aproximadamente*

verkregen wordt bij een temperatuur van tussen de 36-37°C.

- Blijf nooit langer dan 20/30 min in bad waarbij rekening moet worden gehouden met het feit dat als de temperatuur van het water hoog is, deze tijden verkort moeten worden (ideaal bij 36/37° circa 15/20 min).
- Het oppervlak van de badkuip wordt gladder wanneer deze nat is. Dit gebeurt vooral wanneer er zeep, shampoo, badolie, enz. gebruikt wordt. Let dus goed op.
- Voor reiniging wordt het AFGERADEN om agressieve chemische producten te gebruiken, zoals aceton, trichlooretheen, sterke zuren (zoutzuur ...) en sterke basen (caustische soda ...), industriële reinigers, oplosmiddelen gebruikt in de verfindustrie. Voor meer informatie kan de sectie Onderhoud en Reiniging van deze handleiding geraadpleegd worden.
- Gebruik GEEN metalen schrapers, staalborstels, of andere metalen huishoudelijk gereedschap om vlekken, verf, stuc en dergelijke te verwijderen.
- Sommige stoffen, zoals inkt, cosmetica en verf, kunnen als ze lang in contact zijn met het oppervlak van de badkuip, het materiaal bevleken; dit geldt ook voor brandende sigaretten.

Voorzorgsmaatregelen voor het gebruik:

- 1) Personen met ernstige hartaandoeningen, een verhoogde bloeddruk en over het algemeen bij ernstige ziektes, raden wij aan een arts te raadplegen alvorens de hydromassage te gebruiken.
- 2) Ouderen met bewegingsproblemen, zwakken en gehandicapten dienen het bad voorzichtig te gebruiken. Het is daarom raadzaam de mening van een arts te vragen.
- 3) Omdat de hydromassage een ontspannend effect heeft is het raadzaam dat deze gebruikt wordt na het beoefenen van een sport of aan het einde van de dag en in elk geval niet vlak voor of na het eten.
- 4) Tijdens het gebruik van de hydromassage is het raadzaam geen middelen in het bad te gebruiken die schuim vormen, waarvan het effect vergroot zou worden door de druk van de pomp. Gebruik alleen zeep of shampoo aan het einde van de hydromassage.
- 5) Indien u badzout of eventuele andere middelen met een ontspannend, verkwikkend of afslankend resultaat wilt gebruiken dient u zich ervan te verzekeren dat deze geen schuim vormen en dat ze goed in het water opgelost zijn alvorens de pomp te starten.

Elektrische aansluiting:

Door het aanbrengen van de CE-markering en de verklaring van overeenstemming garandeert de fabrikant dat het product aan alle vereisten voor gezondheidsbescherming en veiligheid die van kracht zijn op het moment van de verkoop voldoet. Alle artikelen en onderdelen

15/20min).

- *La superficie de la bañera, cuando está mojada, resulta más resbaladiza. Esto sucede sobre todo cuando se utiliza jabón, champú, aceites de baño, etc. Tenga especial cuidado.*
- *Para la limpieza se DESACONSEJA utilizar productos químicos agresivos como acetona, tricloroetileno, ácidos fuertes (ácido clorhídrico) y bases fuertes (sosa cáustica...), detergentes industriales, disolventes utilizados en el sector de la pintura. Para ampliar la información, consulte la sección Mantenimiento y Limpieza del presente manual.*
- *NO utilice rasquetas metálicas, cepillos de hierro ni otros utensilios domésticos metálicos para eliminar manchas, pintura, estuco u otro.*
- *Algunas sustancias como tinta, cosméticos y tintes, si permanecen en contacto prolongado con la superficie de la bañera, pueden manchar el material; lo mismo sucede con los cigarrillos encendidos.*

Precauciones para el uso:

- 1) *Se aconseja consultar con un médico antes de la utilización del hidromasaje por parte de personas con graves cardiopatías, hipertensiones y, en general, con enfermedades agudas.*
- 2) *El hidromasaje deberá ser usado con cautela por parte de personas ancianas con dificultades motrices, débiles o discapacitadas. Para ello, se aconseja consultar con un médico.*
- 3) *Puesto que el hidromasaje produce un efecto relajante, es conveniente utilizarlo como cierre de una actividad deportiva o al final del día y, en cualquier caso, lejos de las comidas.*
- 4) *Durante el uso del hidromasaje, conviene no utilizar en la bañera sustancias que produzcan espuma, ya que su efecto sería aumentado por la presión de la bomba. Utilizar jabón o champú sólo al final del hidromasaje.*
- 5) *Si desean utilizar sales u otras posibles sustancias con efecto relajante, tonificante, adelgazante, etc., asegúrense de que las mismas no produzcan espuma y de que estén bien disueltas en el agua antes de poner en marcha la bomba.*

Conexión eléctrica:

El constructor, mediante la aplicación de la marca CE y la declaración de conformidad, garantiza el cumplimiento de las normas de seguridad y sanitarias vigentes al momento de la compra. Todos los artículos y los componentes se someten a pruebas en la fábrica, de acuerdo con lo descrito en las normas de referencia y los sistemas de calidad de la empresa. Para que las características de seguridad permanezcan inalteradas una vez instalado el producto y durante toda la vida de la bañera, se dan a continuación algunas indicaciones a seguir.

- 1) *Verificar que la instalación eléctrica a la cual se conectará la bañera está*

worden in de fabriek gekeurd zoals is beschreven in de desbetreffende normen en volgens de kwaliteitssystemen van het bedrijf. Om ervoor te zorgen dat deze veiligheidskenmerken ook na de installatie en tijdens de levensduur van het bad ongewijzigd blijven, worden hieronder enkele eenvoudige aanwijzingen gegeven die moeten worden opgevolgd.

- 1) Verzeker u ervan dat de elektrische installatie waarop het bad wordt aangesloten is aangelegd volgens de wettelijke bepalingen en de geldende normen, met bijzondere aandacht voor de aardingsaansluiting.
- 2) De geldende voorschriften verbieden elke willekeurige elektrische installatie (stopcontacten, schakelaars etc.) in de buurt van het bad binnen een afstand van tenminste 60 cm breedte en 225 cm hoogte.
- 3) Controleer of de elektrische kabel die het bad van stroom voorziet de juiste stroomafgifte heeft (zie technische kenmerken pag. 20).
- 4) Het aansluitpunt van het bad op de elektrische installatie moet zodanig worden gerealiseerd dat deze beschermd is tegen waterspatten (beschermingsgraad IP55 of hoger).
- 5) Op de elektrische installatie van het bad dient een differentieel schakelaar van 30 mA met een contactopening van minstens 3 mm geïnstalleerd te zijn.
- 6) De draagconstructie van het bad is bovendien uitgerust met een aardingsklem die met de aardleiding verbonden dient te zijn voor de extra equipotentiaalverbinding tussen de metalen materialen in de badkamer  (raadpleeg de afbeeldingen op pagina 21).
- 7) De baden met hydromassage is uitgevoerd met een elektrische aansluiting type Y; indien het netsnoer beschadigd is moet dit door de fabrikant of de technische dienst vervangen worden of in ieder geval door een persoon met soortgelijke bekwaamheid, om alle mogelijke risico's te vermijden.

 equipotentialiteit

realizada conforma a las disposiciones legales y las normas vigentes, especialmente en lo que concierne a la conexión de puesta a tierra.

- 2) *Las normas vigentes prohíben cualquier instalación eléctrica (tomas con enchufe, interruptores, etc.) en la zona que rodea la bañera a una distancia de por lo menos 60 cm y una altura de 225 centímetros.*
- 3) *Comprobar que la línea eléctrica que alimenta la bañera tenga la capacidad adecuada según los consumos indicados (ver las características técnicas en la pág. 20).*
- 4) *El punto de conexión de la bañera a la instalación eléctrica debe realizarse de modo tal que quede protegido contra las salpicaduras del agua (grado de protección IP55 o superior).*
- 5) *Antes de la conexión eléctrica de la bañera debe instalarse un interruptor diferencial de 30 mA provisto de interruptor omnipolar con 3 mm de apertura mínima de los contactos.*
- 6) *En el bastidor de la bañera hay un borne de masa, que deberá conectarse a tierra y realizar la conexión suplementaria entre todas las masas metálicas que haya en el cuarto de baño.  (ver las figuras de la página 21).*
- 7) *La bañeras hidromasaje está realizada con conexión eléctrica de tipo Y, si el cable de alimentación está dañado, deberá ser sustituido por el fabricante o por su servicio de asistencia técnica o por una persona cualificada de forma similar, con el fin de evitar cualquier riesgo.*

 equipotencialidad



LEIA AS INSTRUÇÕES COM ATENÇÃO UWAŻNIE PRZECZYTAĆ INSTRUKCJĘ



PREMISSA:

A instalação das banheiras deve ser feita por pessoal adequado, que deve ser capaz de demonstrar às autoridades pertinentes o seu conhecimento e competência na aplicação dos requisitos regulamentares nacionais relativos à segurança, isto é, fornecimento elétrico e de água / descarte de resíduos.

O fabricante providência a formação dos técnicos empregues na assistência técnica e, por isso, recomendamos que encomende a instalação a um centro de assistência técnica do fabricante.



Sempre que, durante a leitura deste manual, encontre o símbolo indicado, isso significa que está na presença de instruções importantes ou relacionadas à segurança do produto.



IMPORTANTE!

Antes de começar a montagem o produto, leia com muita atenção todas as instruções. Verifique se a embalagem contém todos os componentes para a montagem e se não têm defeitos evidentes.

A instalação deve ser realizada de modo que, após a instalação, todos os elementos que requerem manutenção (por exemplo, ESGOTO, SIFÃO etc.) permaneçam acessíveis.

É proibido segurar a banheira pelas tubagens durante as fases de transport.

A instalação deve ser feita no chão e em paredes acabadas.

Para qualquer reclamação, apresente a fatura / recibo juntamente com o folheto com as instruções de montagem.

As imagens e desenhos representados no manual são puramente demonstrativos. O fabricante reserva-se o direito de fazer modificações e alterações.



ATENÇÃO:

- Cumpra todas as disposições electricidade, hidráulicas e de construção em conformidade com os regulamentos locais.
- STILE são banheiras de hidromassagem para casa de banho e devem ser utilizadas exclusivamente para esse fim. A utilização inapropriada da banheira exime a NOVELLINI SPA de qualquer responsabilidade e anula qualquer forma de garantia.



WSTĘP:

Wanny muszą być instalowane przez odpowiednio przeszkolony personel, który jest w stanie wykazać kompetentnym władzom swoje kwalifikacje i kompetencje w zakresie stosowania krajowych przepisów prawnych dotyczących bezpieczeństwa, tj. zasilanie energią elektryczną i wodą/odprowadzanie ścieków.

Producent zapewnia szkolenia technikom serwisu i dlatego też zaleca się, aby montaż był przeprowadzany przez jego centrum serwisowe.



Zawsze, gdy podczas czytania niniejszej instrukcji zauważy się wskazany symbol, należy pamiętać, że dotyczy on ważnych wskazówek związanych z bezpieczeństwem produktu.



WAŻNE!

Przed przystąpieniem do instalacji produktu należy dokładnie przeczytać całą instrukcję. Należy sprawdzić, czy w opakowaniu znajdują się wszystkie komponenty niezbędne do montażu oraz, czy nie są w żadne sposób uszkodzone.

Instalacja musi być przeprowadzona w taki sposób, aby po zainstalowaniu wszystkie elementy wymagające konserwacji (np. ODPŁYW, SYFONY itp.) pozostawały dostępne.

Zabrania się podtrzymywania wanny za rury w czasie poszczególnych faz transportu.

Instalacja musi odbywać się na gotowej podłodze i ścianach.

W przypadku jakiegokolwiek reklamacji należy dołączyć fakturę/rachunek wraz z instrukcją montażową.

Ilustracje i rysunki przedstawione w instrukcji mają charakter wyłącznie przykładowy. Producent zastrzega sobie prawo do wprowadzania zmian i modyfikacji.



OSTRZEŻENIE:

- Przestrzegać wszystkich norm elektrycznej, hydraulicznych i budowlanych zgodnie z lokalnymi przepisami.
- STILE są waniemi hydromasażu do łazienek i muszą być używane wyłącznie do tego celu. Niewłaściwe użytkowanie wanny zwalnia firmę NOVELLINI SPA z wszelkiej odpowiedzialności i prowadzi do utraty wszelkiej formy gwarancji.

- Desembale e inspecione a banheira para verificar eventuais danos. Recoloque a banheira sobre a paleta e coberta pelo cartão até ao momento da instalação.
- Antes da instalação, verifique a acessibilidade às ligações hidráulicas finais.
- a movimentação da banheira deve ser feita por pelo menos 4 pessoas.
- Não instale a torneira em correspondência com o sistema contra o transbordamento.
- Quaisquer torneiras instaladas na borda da banheira não podem ser utilizadas como meios de suporte ou sustentação: não foram projetadas para esta operação.
- A banheira não pode ser modificada ou desmontada ainda que parcialmente. Perfurações ou processamentos diversos não são admitidos.
- *Rozpakować i sprawdzić wannę pod kątem uszkodzeń. Ustawić wannę na palecie i przykryć ją kartonem do momentu instalacji.*
- *Przed rozpoczęciem instalacji, sprawdzić dostępność do końcowych przyłączy hydraulicznych.*
- *wanna musi być przenoszona przez co najmniej 4 osoby.*
- *Nie instalować kranu przy przelewie.*
- *Krany zainstalowane na krawędzi wanny nie mogą być używane jako podpory lub elementy podtrzymujące: nie zostały zaprojektowane do takiego celu.*
- *Wanna nie może być modyfikowana ani demontowana, nawet częściowo. Dziurawienie i różnego rodzaju przeróbki nie są dozwolone.*



AVISOS

- O aparelho não se destina a ser usado por pessoas (crianças incluídas com idade inferior a 8 anos), cujas capacidades físicas, sensoriais ou mentais estejam reduzidas, ou com falta de experiência ou de conhecimento, a menos que elas tenham podido se beneficiar, através da intermediação de uma pessoa responsável pela sua segurança, de uma supervisão ou de instruções referentes ao uso do aparelho. As crianças devem ser supervisionadas para assegurar-se que não brinquem com o aparelho. A limpeza e a manutenção a ser realizada pelo utilizador não devem ser feitas por crianças sem supervisão.
- As banheiras NOVELLINI SPA foram concebidas para utilização doméstica ou similar e devem ser instaladas e empregues somente em interiores à temperatura ambiente.
- É perigoso utilizar ou aproximar aparelhos elétricos (rádios, secadores de cabelo...) quando se utiliza a banheira.
- Preste especial atenção quando utilizar a banheira sozinho: ficar imerso em água quente por muito tempo pode causar náuseas, tonturas ou desmaios.
- É desaconselhável utilizar a banheira depois de tomar medicamentos ou, em qualquer caso, substâncias que possam induzir a sonolência ou alterar a pressão sanguínea.
- Deve-se ter em mente que, por efeito da vasodilatação devido à temperatura da água, normalmente ocorre uma leve queda na pressão sanguínea.
- A temperatura da água nunca deve exceder os 45 °C. É melhor colocar sempre água já misturada na banheira, evitando de deitar primeiro água a ferver e depois água fria; lembre-se de que o relaxamento máximo é obtido com uma temperatura constantemente mantida
- *Urządzenie nie powinno być obsługiwane przez osoby (dotyczy to również dzieci w wieku poniżej 8 lat) o zmniejszonych zdolnościach fizycznych, sensorycznych, umysłowych, lub niemające odpowiedniej wiedzy albo doświadczenia chyba, że czynność będzie wykonywana pod nadzorem osoby odpowiadającej za ich bezpieczeństwo lub pod kierunkiem wytycznych dotyczących obsługi urządzenia. Należy zwrócić uwagę, aby dzieci nie bawiły się urządzeniem. Zabiegi czyszczenia i konserwacji należące do użytkownika nie powinny być wykonywane przez dzieci pozbawione nadzoru.*
- *Wanny firmy NOVELLINI SPA są przeznaczone do użytku domowego lub podobnego i mogą być instalowane i użytkowane wyłącznie w pomieszczeniach zamkniętych w temperaturze pokojowej.*
- *Używanie lub bliskość urządzeń elektrycznych (radio, suszarka do włosów itp.) podczas korzystania z wanny jest niebezpieczne.*
- *Należy zachować szczególną ostrożność podczas korzystania z wanny: długotrwałe zanurzenie w gorącej wodzie może powodować mdłości, zawroty głowy lub omdlenia.*
- *Nie zaleca się używania wanny po zażyciu leków lub innych substancji, które mogą powodować senność lub zmianę ciśnienia krwi.*
- *Należy pamiętać, że w wyniku rozszerzania się naczyń krwionośnych pod wpływem temperatury wody następuje zwykle niewielki spadek ciśnienia krwi.*
- *Temperatura wody nie może nigdy przekroczyć 45°C. Powinno się zawsze wlewać do wanny wodę już zmieszaną, unikając najpierw wlewania wrzącej wody, a następnie zimnej; należy pamiętać, że maksymalny relaks uzyskuje się przy stałej temperaturze utrzymywanej na poziomie 36-37°C.*
- *Czas trwania kąpieli nigdy nie powinien przekraczać 20/30min i należy pamiętać, że przy wyższych temperaturach wody powinno się skrócić czasy kąpieli (idealny czas kąpieli przy temperaturze 36/37°C wynosi około 15-20min).*



OSTRZEŻENIA

entre 36 e 37 °C.

- A duração do banho nunca deve exceder o máximo de 20 / 30 min, tendo em mente que, com temperaturas da água mais altas, é melhor reduzir os tempos máximos (ideal a 36/37 ° cerca de 15 / 20 min.).
- Quando molhada, a superfície da banheira aumenta o seu grau de escorregamento. Isto acontece sobretudo quando se utiliza sabão, champô, óleos de banho etc. Preste a devida atenção.
- Para limpeza É DESACONSELHÁVEL, o uso de produtos químicos agressivos tais como a acetona, o tricloroetileno, ácidos fortes (ácido muriático...) e bases fortes (soda cáustica...), detergentes industriais e solventes usados no setor da pintura. Para mais informações, consulte a secção Manutenção e limpeza deste manual.
- NÃO use raspadores metálicos, escovas de ferro ou outros utensílios domésticos metálicos para remover manchas, tinta, estuque ou qualquer outra coisa.
- Algumas substâncias, tais como tinta, cosméticos e corantes, se permanecerem em contacto prolongado com a superfície da banheira, podem manchar o material; a mesma coisa pode acontecer com cigarros acesos.

Precauções de uso:

- 1) Recomenda-se consultar o médico antes da utilização da hidromassagem às pessoas com graves cardiopatias, hipertensão e, em geral, na presença de doenças agudas.
- 2) As pessoas anciãs com dificuldades motoras, fracas ou desabilitadas devem usar a hidromassagem com cuidado. Para este fim, recomenda-se solicitar um parecer médico.
- 3) Como a hidromassagem produz um efeito relaxante, é aconselhável que ele seja utilizado depois de uma actividade desportiva ou ao fim do dia e, portanto, afastado das refeições.
- 4) Durante o uso da hidromassagem, é aconselhável não utilizar na banheira substâncias que produzem espuma, cujo efeito seria aumentado pela pressão da bomba. Utilizar sabão ou shampoo só no final da hidromassagem.
- 5) Se desejar utilizar sais ou outras substâncias com efeito relaxante, tonificante, emagrecedor, etc., certificar-se que não produzam espuma e que sejam bem dissolvidas na água antes de ligar a bomba.

Ligação eléctrica:

O fabricante garante a conformidade das normas de segurança e sanitárias em vigor ao momento da venda, com a aposição da marca CE e a declaração de conformidade. Todos os artigos e os componentes são inspeccionados de fábrica segundo o descrito nas normas de referência e conforme os sistemas de qualidade empresariais. Para fazer com que

- *Gdy powierzchnia wanny jest mokra zwiększa się jej śliskość. Dzieje się tak zwłaszcza, gdy używa się mydła, szamponu, olejków do kąpieli, itp. Zwróćcie należytą uwagę.*
- *Do czyszczenia nie zaleca się stosowania agresywnych środków chemicznych takich jak aceton, trichloroetylen, silne kwasy (kwas mrówkowy itp.) i silne zasady (soda kaustyczna itp.), detergentów przemysłowych oraz rozpuszczalników używanych w przemyśle malarskim. Więcej informacji na ten temat znajduje się w rozdziale „Konserwacja i czyszczenie” niniejszej instrukcji.*
- *NIE używać metalowych skrobaków, szczotek żelaznych ani innych metalowych narzędzi gospodarstwa domowego do usuwania plam, farby, zaprawy lub podobnych.*
- *Niektóre substancje, takie jak atrament, kosmetyki i barwniki, które przez dłuższy okres pozostaną w kontakcie z powierzchnią wanny, mogą zabrudzić materiał; to samo może się zdarzyć w przypadku zapalonych papierosów.*

Środki ostrożności podczas użytkowania:

- 1) *Zaleca się, aby osoby cierpiące na poważne choroby serca, nadciśnienie lub inne ostre stany chorobowe skonsultowały się z lekarzem przed skorzystaniem z hydromasażu.*
- 2) *Osoby starsze mające trudności w poruszaniu się, słabe lub nie w pełni sprawne powinny zachować ostrożność podczas korzystania z hydromasażu. W takich przypadkach zaleca się wcześniejsze skonsultowanie się z lekarzem.*
- 3) *Ponieważ hydromasaż ma efekt relaksujący, zaleca się korzystanie z niego po zakończeniu ćwiczeń sportowych lub pod koniec dnia, a w każdym razie z dala od posiłków.*
- 4) *Podczas hydromasażu nie zaleca się wlewania do wanny substancji pieniących, gdyż ciśnienie pompy zwiększyło by ich efekt. Stosować wyłącznie mydła i szampony przeznaczone do hydromasażu.*
- 5) *Jeżeli chcecie użyć soli do kąpieli lub innych, ewentualnych substancji mających efekt relaksujący, tonizujący, odchudzający, itp. należy się upewnić, że nie wytwarzają one piany, a także należy całkowicie rozpuścić je w wodzie przed uruchomieniem pompy.*

Podłączenie elektryczne:

Producent zapewnia zgodność z przepisami bezpieczeństwa i higieny obowiązyującymi w chwili sprzedaży poprzez umieszczenie oznakowania CE oraz załączenie stosownej deklaracji zgodności. Wszystkie wyroby i komponenty są poddawane badaniu technicznemu w zakładzie produkcyjnym, zgodnie z wymogami stosownych norm oraz według zakładowego systemu jakości. W celu zachowania właściwości bezpieczeństwa również po zainstalowaniu urządzenia i przez cały okres

estas características de segurança permaneçam invariadas mesmo depois da instalação e durante todo o período de vida da banheira, seguem algumas simples indicações a serem observadas.

- 1) Assegurar-se se a instalação eléctrica à qual será ligada a banheira foi construída segundo as disposições de lei e as normativas em vigor com atenção especial à ligação à massa.
- 2) As normativas vigentes proíbem qualquer instalação eléctrica (tomadas, interruptores, etc.) numa zona circunstante à banheira a uma distância de ao menos 60 cm e uma altura de 225 cm.
- 3) Verificar se a linha eléctrica que alimenta a banheira foi correctamente dimensionada segundo as absorções indicadas (veja as características técnicas, página 20).
- 4) O ponto de ligação da banheira à instalação eléctrica deve ser realizado de modo a ser protegido dos salpicos de água (grau de protecção IP55 ou superior).
- 5) A montante da instalação eléctrica da banheira deve ser instalado um diferencial de 30 mA provido de interruptor onipolar com abertura mínima dos contactos igual a 3 mm.
- 6) Na estrutura da banheira está presente um terminal de massa que deve ser ligado à terra para a ligação equipotencial suplementar entre todas as massas metálicas presentes no banho,  (consultar as figuras da página 21).
- 7) A banheiras de hidromassagem é realizada com ligação eléctrica do tipo Y, se o cabo de alimentação estiver danificado, ele deve ser substituído pelo fabricante ou pelo seu serviço de assistência técnica ou por uma pessoa com qualificação semelhante, de modo a evitar qualquer risco.



equipotencialidade

jego eksploatacji podano poniżej kilka prostych reguł.

- 1) Upewnić się, że instalacja elektryczna, do której urządzenie zostanie podłączone została wykonana zgodnie z obowiązującymi przepisami prawa i normami, ze szczególnym uwzględnieniem uziemienia.
- 2) Obowiązujące normy zabraniają zainstalowania urządzeń elektrycznych (gniazdek wtykowych, wyłączników, itp.) w strefie wokół urządzenia na przestrzeni co najmniej 60 cm oraz wysokości 225 cm.
- 3) Sprawdzić, czy elektryczna sieć zasilania urządzenia ma prawidłowe wymiary w odniesieniu do podanego poboru mocy (zob. dane techniczne na stronie 20).
- 4) Punkt podłączenia wanny do sieci elektrycznej powinien być tak wykonany, aby był zabezpieczony przed bryzgami wody (stopień ochrony IP55 lub wyższy).
- 5) Przed instalacją elektryczną wanny powinien być zainstalowany dyferencjał o mocy 30 mA wyposażony w wyłącznik wielobiegunowy z minimalnym otwarciem styków wynoszącym 3 mm.
- 6) Na ramie wanny jest obecny zacisk masy, który powinien być podłączony do uziemienia w celu wykonania dodatkowego połączenia ekwipotencjalnego wszystkich mas metalowych obecnych w łazience,  (skonsultować rysunki na stronie 21).
- 7) Wanna z hydromasażem wyposażona jest w połączenie elektryczne typu Y. Ze względów bezpieczeństwa wymiana uszkodzonego przewodu zasilającego musi być wykonana przez producenta lub pracowników jego działu wsparcia technicznego, niezależnie od przypadku przez osobę z odpowiednimi uprawnieniami.



ekwipotencjalność



POZORNO PROČITAJTE UPUTE



PREMISA:

Postavljanje kada mora izvršiti profesionalno osoblje koje mora biti u stanju nadležnim organima pokazati svoju svijest i kompetentnost za primjenu državnih regulatornih zahtjeva koji se odnose na sigurnost, odnosno snabdijevanje električnom energijom/ odlaganje.

Proizvođač vrši obuku za tehničare koji vrše tehničku pomoć, te, stoga savjetujemo da se obavi postavljanje u tehničkom centru proizvođača.



Svaki put kada tijekom čitanja naiđete na naznačeni simbol, to znači da se radi o važnim uputama ili onim povezanim sa sigurnošću proizvoda.



VAŽNO!

Prije početka montiranja proizvoda veoma pažljivo pročitajte sve upute. Provjerite jesu li u pakiranju nazočne sve komponente za montiranje i da nemaju očitih kvarova.

Postavljanje se mora obaviti na način da, nakon postavljanja svi elementi koji zahtijevaju održavanje (primjerice ODVOD, SIFON itd.) ostanu raspoloživi.

Zabranjeno je podupirati kadu cijevima tijekom faza transporta.

Postavljanje se mora obaviti na pod i zidove koji su završeni.

Za svaku reklamaciju predočite račun/ priznanicu zajedno s letkom s uputama za montiranje.

Slike i crteži koji su predstavljeni u priručniku su samo kao ilustracija.

Proizvođač zadržava mogućnost izmjena.



POZOR:

- Uzmite u obzir sve lokalne odredbe kada se radi o električnoj energiji, hidraulici i građevinskim radovima.
- STILE su hidromasažne kade za kupaonicu i moraju se rabiti isključivo u tu svrhu. Neodgovarajuća uporaba kade izuzima tvrtku NOVELLINI SPA od svake odgovornosti i poništava svaku vrstu jamstva.
- Otvorite pakiranje kade i pregledajte ju kako biste se uvjerali da nema oštećenja. Stavite kadu na paletu i pokrijte ju kartonom do trenutka postavljanja.
- Prije postavljanja provjerite mogućnost pristupa završnim hidrauličkim

spojnicama.

- Pomicanje kade moraju izvršiti najmanje četiri osobe.
- Nemojte postavljati slavinu na prelivu.
- Eventualne slavine postavljene na rubu kade ne mogu se koristiti kao sredstva za potporu: nisu projektirane za ovu radnju.
- Kada se ne smije mijenjati niti demontirati čak ni djelomično. Različiti radovi ili bušenja nisu dozvoljeni.



UPOZORENJA

- Uređaj nije namijenjen za uporabu od strane osoba (uključujući i djecu mlađu od osam godina) sa smanjenim fizičkim, osjetilnim ili mentalnim sposobnostima ili bez iskustva ili znanja, osim ako nije nazočna osoba odgovorna za njihovu sigurnost, nadzor ili koja ih može uputiti u ispravnu uporabu. Djeca moraju biti pod nadzorom kako bi se provjerilo je li da se ne igraju sa uređajem. Čišćenje i održavanje koje treba obaviti korisnik ne smiju raditi djeca bez nadzora.
- Kade NOVELLINI SPA osmišljene su za kućnu ili sličnu uporabu i smiju se postavljati i koristiti samo u zatvorenom na sobnoj temperaturi.
- Opasna je njihova uporaba u blizini električnih uređaja (radio, sušilo za kosu...) dok koristite kadu.
- Posebnu pozornost obratite kada kadu koristite sami: dugo ostajanje uronjeni u vruću vodu može učiniti da osjećate mučninu, nesvjesticu ili nagon na povraćanje.
- Nije preporučljivo kad koristiti nakon uzimanja lijekova ili supstanci koji uspavljaju ili mijenjaju stanje krvnog tlaka.
- Trebate imati na umu da se, zbog vazodilatacije nastale temperaturom vode, krvni tlak lagano spušta.
- Temperatura vode nikada ne smije preći 45°C. Dobro je u kadu staviti već pomiješanu vodu, izbjegavajući da najprije sipate kipuću a zatim hladnu vodu; sjetimo se da se najveće opuštanje događa u temperaturi koja se stalno održava na 36-37°C.
- Kupanje nikada ne smije trajati dulje od 20/30 minuta imajući na umu da što je temperatura viša to kupanje treba trajati kraće (idealno na 36/37°, oko 15/20 minuta).
- Što je kada više mokra to je površina kade više skliska. Skliskost se još više povećava uporabom sapuna, šampona, ulja za kupanje itd.



POZORNO PROČITAJTE UPUTE



Obratite dužnu pozornost.

- Za čišćenje NE PREPORUČANO uporabu kemijskih proizvoda koji su grubi, poput acetona, trikloretilena, jakih kiselina (murijska kiselina...) i jakih baza (kaustična soda...), industrijskih deterdženata, te otapala koja se koriste u sektoru lakiranja. Za više informacija pogledajte dio Održavanje i čišćenje u ovom priručniku.
- NEMOJTE koristiti metalne strugalice, željezne četke ili drugi kućni metalni alat za uklanjanje mrlja, boja, štukature ili drugog.
- Neke supstance kao što su mastilo, kozmetika i boje, ako dođu u dulji kontakt s površinom kade mogu zamrljati materijal; isto se može dogoditi s upaljenim cigaretama.

Mjere predostrožnosti za uporabu:

- 1) Savjetujemo konzultiranje s liječnikom ukoliko će hidromasažnu kadu koristiti osobe s teškim srčanim oboljenjima, visokim krvnim tlakom i, općenito, s akutnim bolestima.
- 2) Starije osobe s motoričkim poteškoćama, slabe osobe ili invalidi trebaju oprezno koristiti hidromasažnu kadu. U tu svrhu savjetujemo liječničku pomoć.
- 3) S obzirom da hidromasažna kada proizvodi relaksirajući efekt, dobro je koristiti ju po završetku sportskih aktivnosti, te ne odmah nakon obroka.
- 4) Tijekom uporabe hidromasaže dobro je ne koristiti u kadi supstance koje razvijaju pjenu jer bi njihov učinak mogao biti veći zbog tlaka crpke. Sapun ili šampon koristite tek po završetku hidromasaže.
- 5) Ako želite koristiti soli ili eventualne druge supstance čiji je učinak opuštajući, tonificirajući, ili imaju učinak na gubitak kilaže, uvjerite se da one ne proizvode pjenu i da su dobro rastvorene u vodi prije nego pokrenete crpku.

Uključivanje u struju:

Proizvođač jamči sukladnost sa sigurnosnim i sanitarnim normama koje su na snazi u trenutku prodaje time što postavlja oznaku CE i izjavu o sukladnosti. Svi artikli i komponente spajaju se u tvornici prema onomu što su opisane referentne norme i prema sustavima kvalitete u tvrtki. kako biste radili na način da ove sigurnosne karakteristike ostanu nepromijenjene čak i nakon postavljanja i tijekom cijelog perioda

trajanja kade, u dalje, m tekstu nudimo nekoliko jednostavnih postupaka koje trebate slijediti.

- 1) Uvjerite se da je električni uređaj na koji će se kada spojiti napravljen prema zakonskim odredbama i normama koje su na snazi s posebnom pozornošću na uzemljenje.
- 2) Važeće norme zabranjuju bilo kakve električne instalacije (utičnice, prekidači itd.) u zoni koja okružuje kadu na udaljenosti od najmanje 60 cm i na visini od 225 cm.
- 3) Provjerite je li strujni vod koji napaja kadu ispravno dimenzioniran prema naznačenim apsorpcijama (vidi tehničke karakteristike na stranici 20).
- 4) Točka spajanja kade na električni uređaj ostvaruje se na način da se zaštiti od prskanja vode (stupanj zaštite IP55 ili viši).
- 5) Uzvodno od električnoga uređaja kade mora se postaviti diferencijal od 30 mA koji posjeduje onipolarnu sklopku s minimalnim otvorom kontakata jednakim 3mm.
- 6) Na okviru kade postoji stezaljka za uzemljenje koja mora biti spojena na uzemljenje za dodatno ekvipotencijalno spajanje između svih metalnih masa nazočnih na kadi (pogledajte slike na stranici 21).
- 7) Hidromasažne kade posjeduju električno spajanje tipa Y. Ako je kabel za napajanje oštećen, njega mora zamijeniti proizvođač ili jedan od njegovih zastupnika za tehničku pomoć ili osoba sličnih kvalifikacija. Takvom zamjenom eliminiraju se eventualni rizici.



Ekvipotencijalnost

230V / 50Hz - (220V / 60Hz only Brasil)

	TÜV 700/10	TÜV 700/30	TÜV 700/40	TÜV 700/90
	HYDRO AIR	WHIRLPOOL	HYDRO PLUS	WHIRLPOOL+NATURAL AIR
Riscaldatore	—	—	—	—
Whirlpool	—	900 W	900 W	900 W
Airpool	400 W	—	400 W	—
Natural air	—	—	—	1.050 W
TOT.	400 W	900 W	1.300 W	1.050 W

IT AVVERTENZE

- le dimensioni sono espresse in mm
- tutte le dimensioni indicate possono avere tolleranze di ± 15 mm
- tutti i disegni riportati non sono in scala
- sono possibili modifiche in qualsiasi momento di dimensioni, funzionali e tecniche senza alcun preavviso.

FR MISES EN GARDE

- les dimensions sont exprimées en mm
- toutes les dimensions indiquées peuvent avoir des tolérances de ± 15 mm
- tous les dessins présentés ne sont pas à l'échelle
- des modifications dimensionnelles, fonctionnelles et techniques sont possibles à tout moment sans préavis.

EN WARNINGS

- sizes are in mm
- the sizes indicated may have tolerances of ± 15 mm
- drawings shown are not to scale
- sizes, functional and technical modifications may be made at any time without prior notification.

DE WARNHINWEISE

- Die Maße sind in mm
- Alle angegebenen Maße könne eine Toleranz von ± 15 mm haben
- Die Zeichnungen sind nicht maßstabgetreu
- Die Maße, funktionalen und technischen Eigenschaften können ohne Ankündigung zu jedem Zeitpunkt geändert werden.

NL WAARSCHUWINGEN

- de afmetingen worden uitgedrukt in mm
- alle aangegeven afmetingen kunnen toleranties hebben van ± 15 mm
- alle getoonde tekeningen zijn niet op schaal
- afmetingen, functionele en technische wijzigingen zijn te allen tijde mogelijk zonder voorafgaande kennisgeving.

ES ADVERTENCIAS

- las dimensiones se expresan en mm
- todas las dimensiones indicadas pueden tener tolerancias de ± 15 mm

- todas las ilustraciones presentes no son a escala
- es posible realizar en cualquier momento modificaciones dimensionales, funcionales y técnicas sin preaviso alguno.

PT AVISOS

- as dimensões são expressas em mm
- todas as dimensões indicadas podem ter tolerâncias de ± 15 mm
- todos os desenhos mostrados não estão à escala
- modificações de dimensões, funcionais e técnicas são possíveis a qualquer momento, sem aviso prévio.

PL OSTRZEŻENIA

- wymiary są wyrażone w mm
- wszystkie podane wymiary mogą mieć tolerancję ± 15 mm
- wszystkie przedstawione rysunki nie są w skali
- w każdej chwili są możliwe zmiany wymiarów funkcjonalnych i technicznych, bez uprzedniego powiadomienia.

HR UPOZORENJA

- Dimenzije su izražene u mm.
- Tolerancija za sve naznačene dimenzije iznosi ± 15 mm
- Svi prikazani crteži nisu u mjerilu
- U svakom trenutku moguće su izmjene dimenzija, funkcionalnosti i tehnike bez bilo kakve obavijesti.



IT CARATTERISTICHE IDRAULICHE

Sifone con attacco 1 1/2"

ES CARACTERÍSTICAS HIDRÁULICAS

Sifón con enganche 1 1/2"

FR CARACTÉRISTIQUES HYDRAULIQUES

Siphon avec raccord 1 1/2"

PT CARATERÍSTICAS HIDRÁULICAS

Sifão com conexão de 1 1/2"

EN HYDRAULIC SPECIFICATIONS

Trap with 1 1/2" fitting

PL CHARAKTERYSTYKA HYDRAULICZNA

Syfon z przyłączem 1 1/2"

DE HYDRAULISCHE EIGENSCHAFTEN

Siphon mit 1 1/2" Anschluss

HR HIDRAULIČKE KARAKTERISTIKE

Sifon sa priključkom od 1 1/2"

NL HYDRAULISCHE SPECIFICATIES

Sifon met 1 1/2" aansluiting

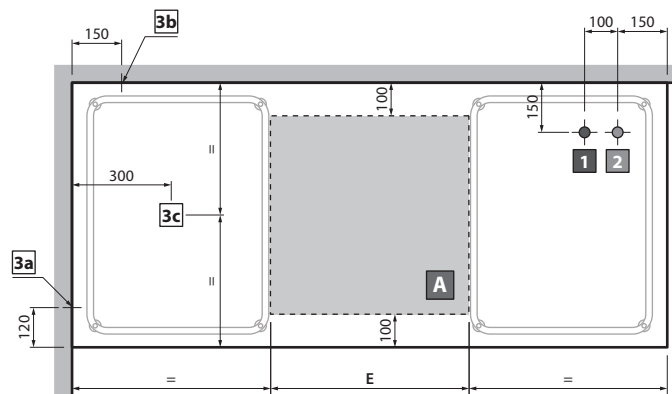
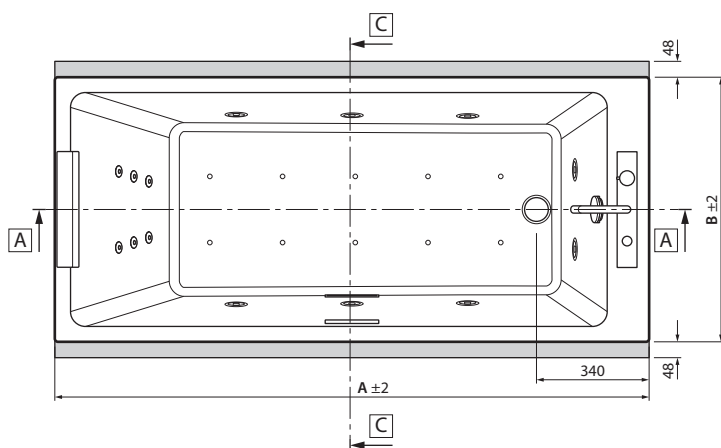
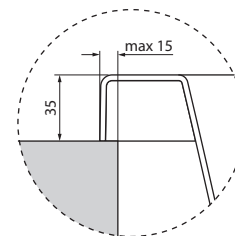
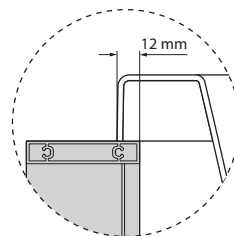
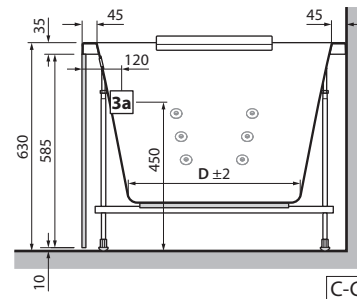
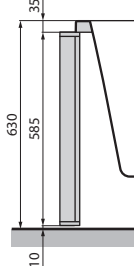
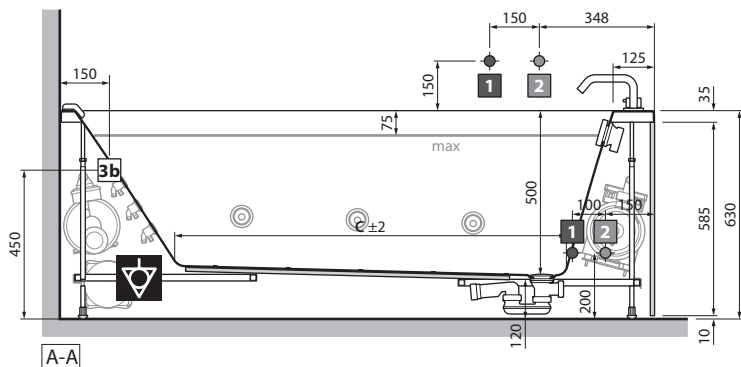

Mod.	A	B	C	D	E	Lt
170x70	1700	700	1080	420	500	250
170x75	1700	750	1080	470	500	280
180x80	1800	800	1180	520	600	330
180x110	1800	1100	1180	820	600	500
190x90	1900	900	1280	620	600	410

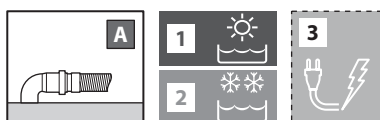

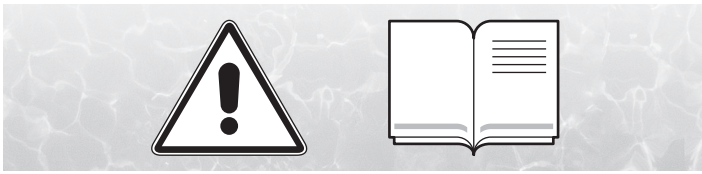

IT NOTE PER L'INSTALLAZIONE:

- Assicurarsi che il pavimento e l'eventuale pedana siano adeguate a sostenere il peso del prodotto.
- Verificare che il pavimento e la superficie di appoggio siano piani e livellati.
- L'installazione deve avvenire a pavimento e pareti finiti.
- Per ogni reclamo, presentare la fattura/scontrino unitamente al libretto con le istruzioni di montaggio.
- Questa vasca può essere installata a terra o su pedana rialzata.

FR NOTES POUR L'INSTALLATION:

- S'assurer que le sol et la plate-forme, s'il y en a une, sont adaptés pour supporter le poids du produit.
- Vérifiez que le sol et la surface d'appui sont plats et nivelés.
- L'installation doit être effectuée quand le sol et les murs sont terminés.
- Pour toute réclamation, présentez la facture/ticket avec le livret contenant les instructions de montage.
- Cette baignoire peut être installée au sol ou sur une plateforme rehaussée.

EN INSTALLATION NOTES:

- Ensure that the floor and platform, if any, are adequate to support the weight of the product.
- Check that the floor and supporting surfaces are flat and level.
- Installation must be carried out on finished floors and walls.
- In the event of a complaint, submit the invoice/receipt together with the installation instruction booklet.
- This bathtub can be installed on floors or raised platforms.

DE INSTALLATIONSHINWEISE:

- Vergewissern Sie sich, dass der Boden und die Plattform, falls vorhanden, das Gewicht des Produkts tragen können.
- Prüfen Sie nach, dass der Fußboden oder die Auflagefläche eben und nivelliert sind.
- Die Installation muss auf fertigen Böden und fertigen Wänden erfolgen.
- Bei Reklamationen müssen Sie die Rechnung/den Kaufbeleg zusammen mit den Montageanleitungen vorlegen.
- Diese Wanne kann auf dem Boden oder auf ein Podest installiert werden.

NL OPMERKINGEN VOOR INSTALLATIE:

- Zorg ervoor dat de vloer en het platform, indien aanwezig, het gewicht van het product kunnen dragen.
- Controleer dat de vloer en het steunvlak zijn effen en vlak zijn.
- De installatie moet gedaan worden wanneer vloer en wanden afgewerkt zijn.

- In geval van klachten moet de factuur/bon samen met de montagehandleiding overlegd worden.
- Deze badkuip kan op de vloer of op een verhoogd platform worden geïnstalleerd.

ES NOTAS PARA LA INSTALACIÓN:

- Asegúrese de que el suelo y la plataforma, en su caso, son adecuados para soportar el peso del producto.
- Comprobar que el suelo y la superficie de apoyo están planos y nivelados.
- La instalación se realizará sobre suelo y paredes acabados.
- Para cualquier reclamación, presentar la factura/el ticket junto con el manual de instrucciones de montaje.
- Esta bañera puede instalarse en el suelo o sobre una plataforma elevada.

PT NOTAS PARA A INSTALAÇÃO:

- Certificar-se de que o chão e a plataforma, caso existam, são adequados para suportar o peso do produto.
- Verifique se o piso e a superfície de apoio estão planos e nivelados.
- A instalação deve ser feita no chão e em paredes acabadas.
- Para qualquer reclamação, apresente a fatura / recibo juntamente com o folheto com as instruções de montagem.
- Esta banheira pode ser instalada no chão ou numa plataforma elevada.

PL ADNOTACJE DOTYCZĄCE INSTALACJI:

- Upewnij się, że podłoga i platforma, jeśli istnieje, są odpowiednie do utrzymania ciężaru produktu.
- Sprawdzić, czy podłoga i powierzchnia nośna są płaskie i równe.
- Instalacja musi odbywać się na gotowej podłodze i ścianach.
- W przypadku jakiegokolwiek reklamacji należy dołączyć fakturę/ rachunek wraz z instrukcją montażową.
- Ta wanna może być zainstalowana na podłodze lub na specjalnej podstawie.

HR ZABILJEŠKE ZA POSTAVLJANJE:

- Uvjerite se da su pod i eventualna platforma odgovarajući i da podržavaju težinu proizvoda.
- Provjerite jesu li pod i površine za potporu ravni i nivelirani.
- Postavljanje se mora obaviti na pod i zidove koji su završeni.
- Za svaku reklamaciju predložite račun/ priznanicu zajedno s letkom s uputama za montiranje.
- Ova kada se može postaviti na pod ili podignutu platformu.

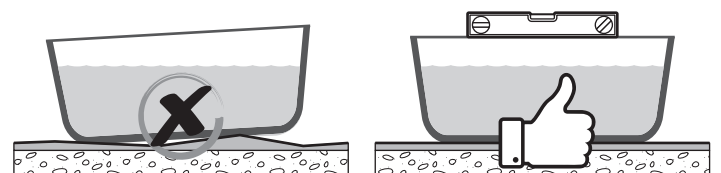

IT ISTRUZIONI PER L'INSTALLAZIONE
 FR INSTRUCTIONS POUR L'INSTALLATION
 EN INSTRUCTIONS FOR INSTALLATION
 DE INSTALLATIONSANLEITUNGEN

NL INSTRUCTIES VOOR DE INSTALLATIE
 ES INSTRUCCIONES DE INSTALACIÓN
 PT ISTRUZIONI PER L'INSTALLAZIONE
 PL INSTRUKCJE DOTYCZĄCE INSTALACJI

HR UPUTE ZA POSTAVLJANJE

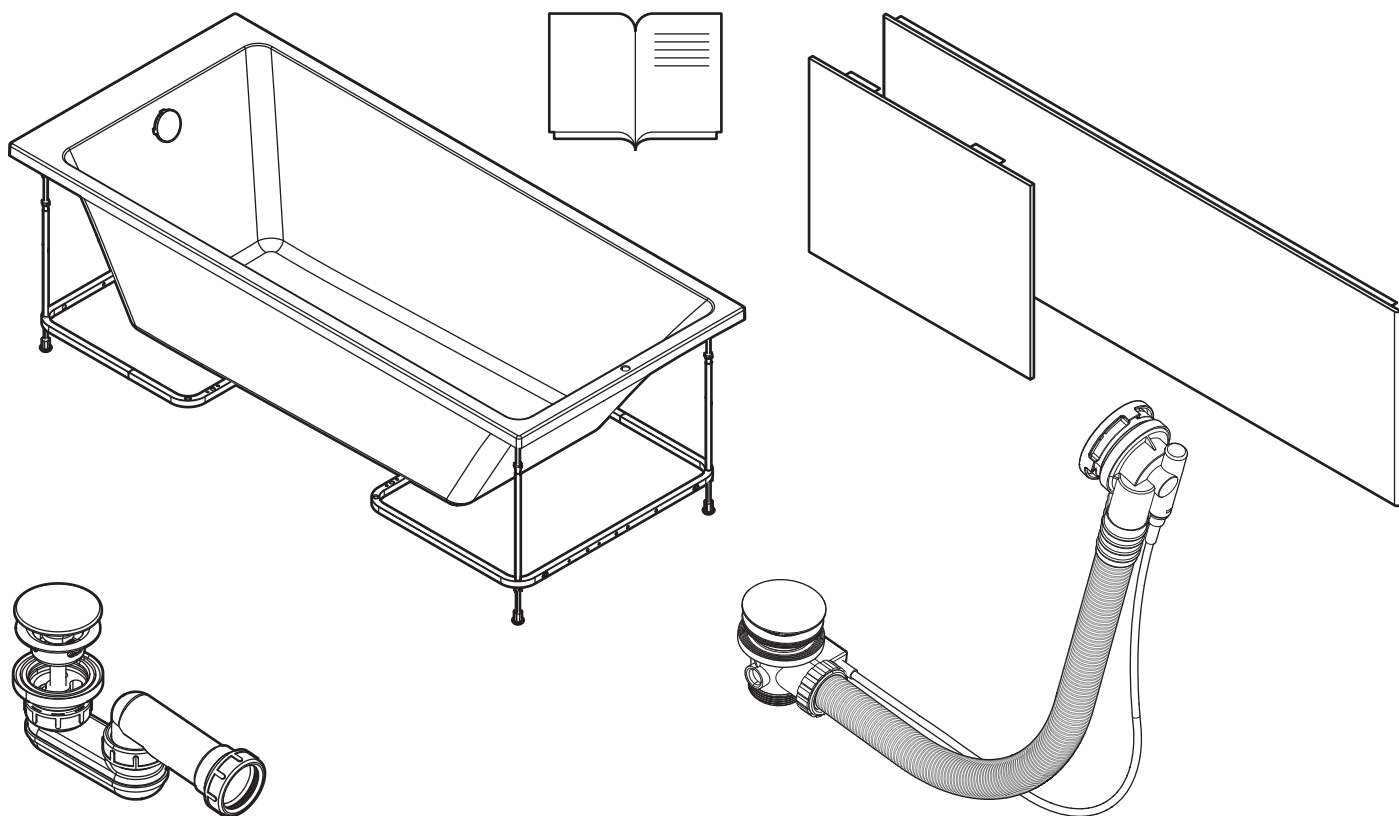

OPTIONAL

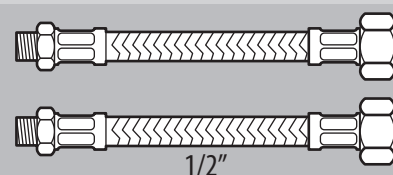
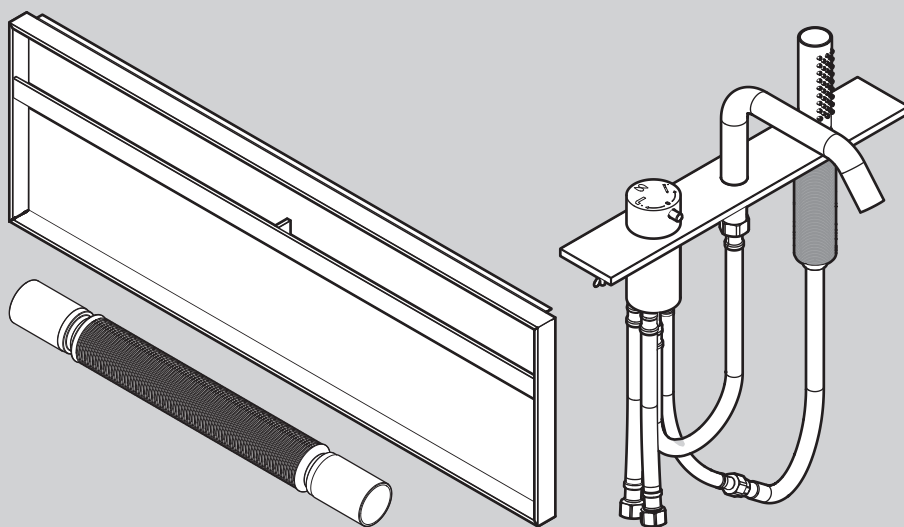

IT non fornito
 FR non fourni
 EN not supplied
 DE nicht im Lieferumfang
 NL niet bijgeleverd
 ES no incluida
 PT no incluída
 PL nie występuje w dostawie
 HR ne isporučuje se

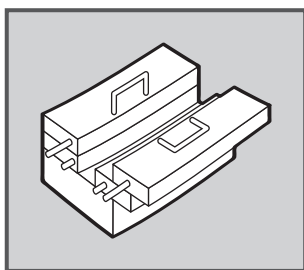

IT NON ACETICO
 FR NON ACÉTIQUE
 EN NON-ACETIC
 DE NICHT SÄUREHALTIG
 NL ZUURVRIJ
 ES NO ACÉTICO
 PT NÃO ACÉTICO
 PL BEZOCTOWY
 HR BEZ OCATA

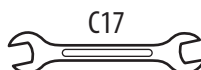
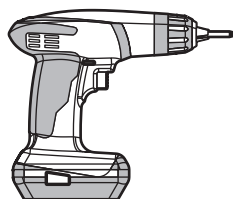

1

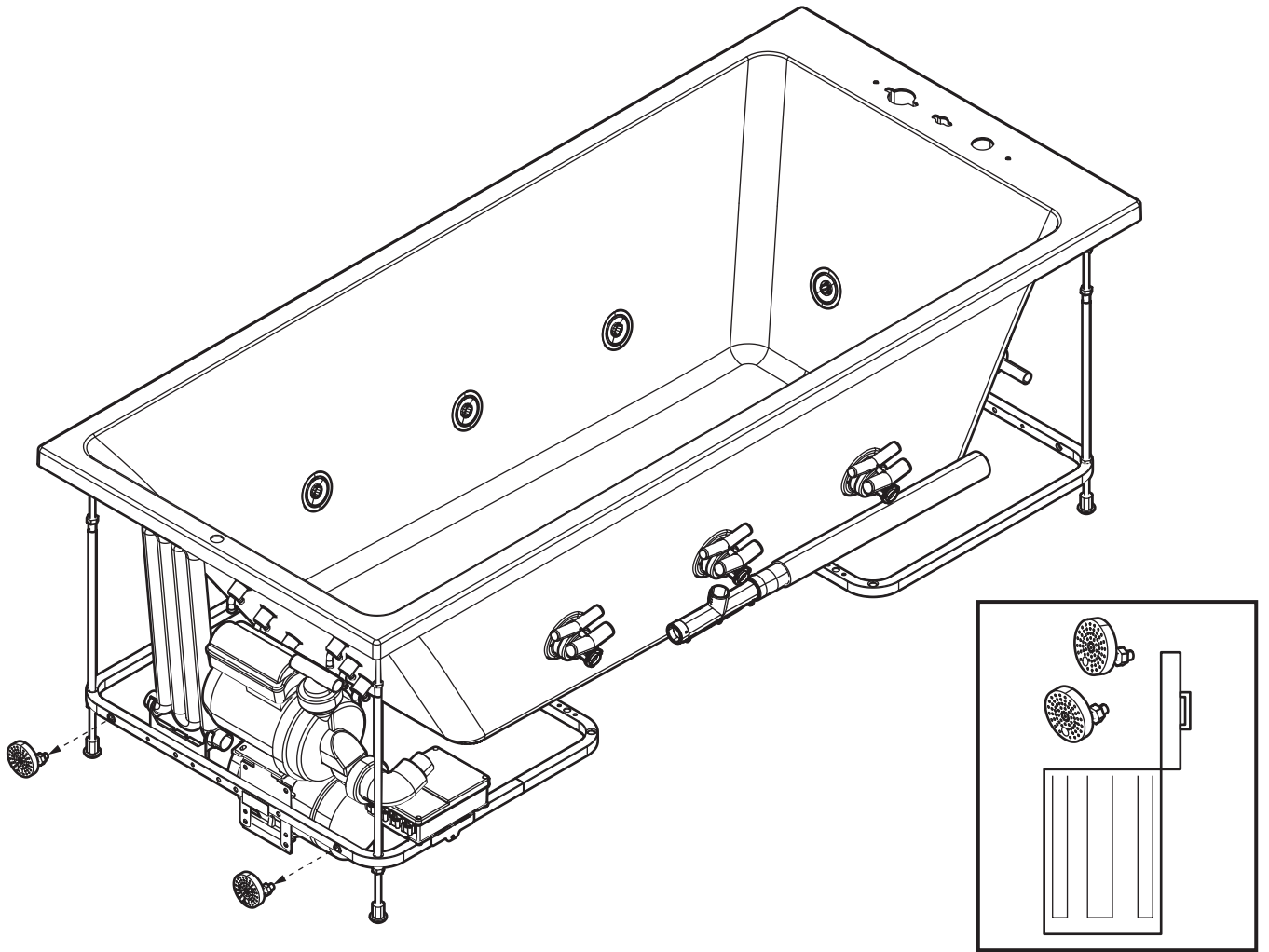

2

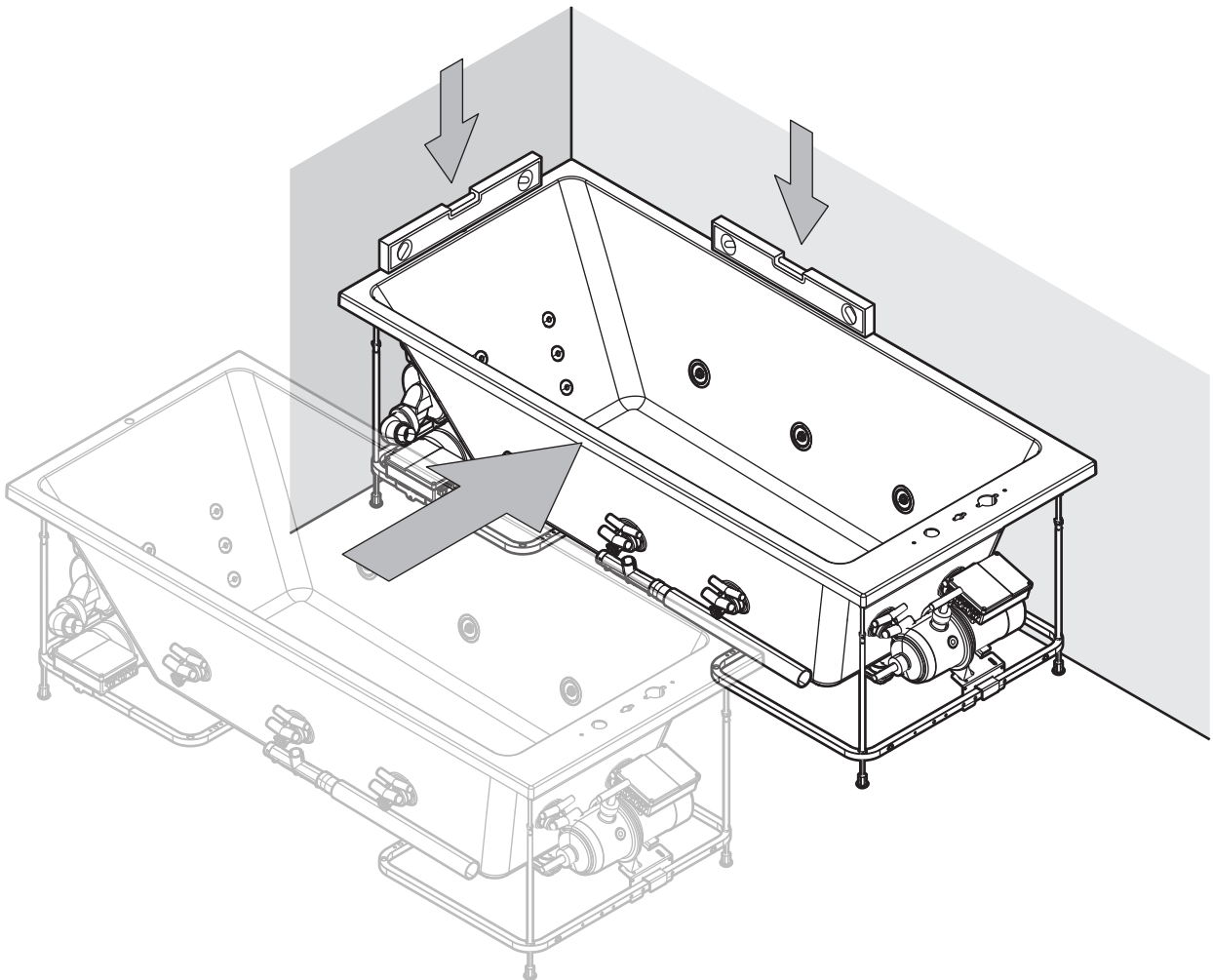

3

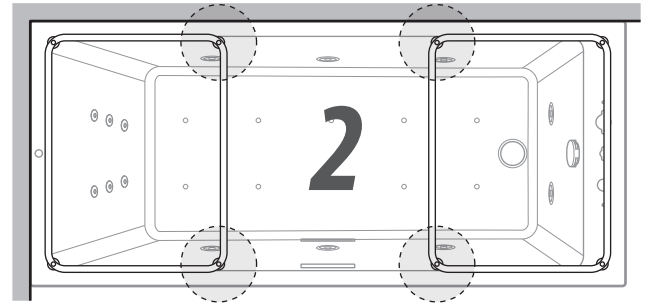
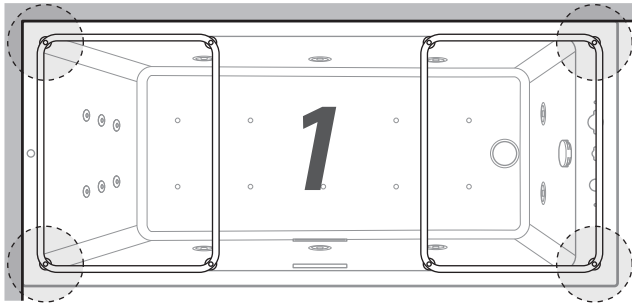
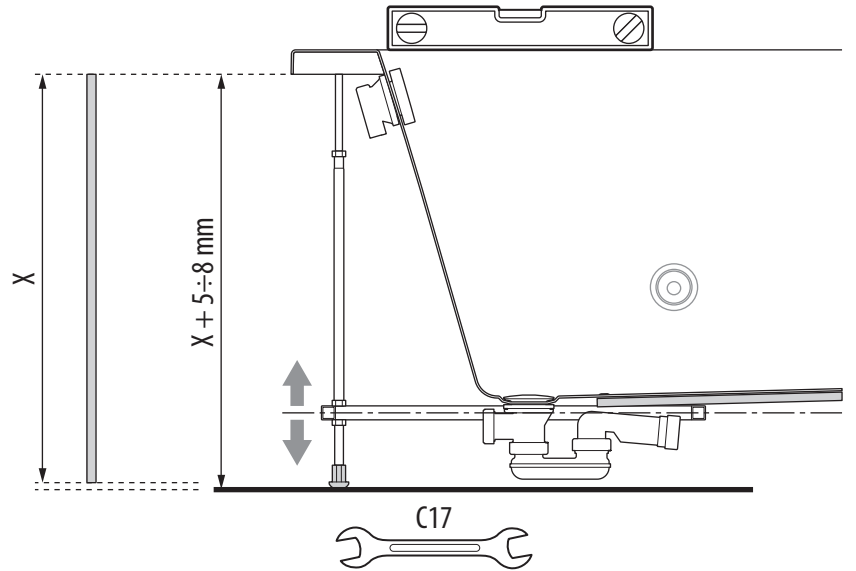
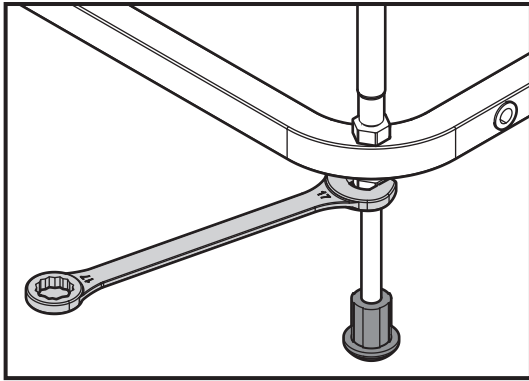

4

- IT Non in caso di incasso
- FR Pas en cas d'installation encastrée
- EN Not in case of enclosed bath
- DE Nicht bei Einbau
- NL Niet in geval van inbouw
- ES No en el caso de empotrado
- PT Não em caso de encastre
- PL Nie dotyczy wanien obudowanych
- HR Ne u slučaju ugradbene kade

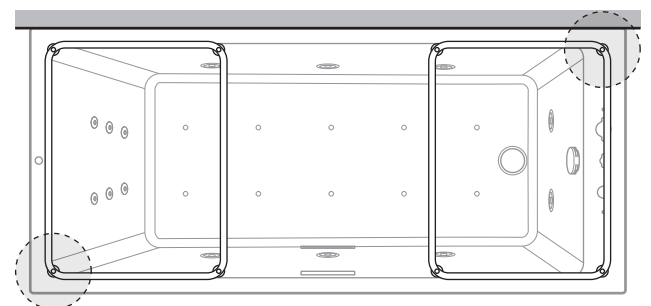
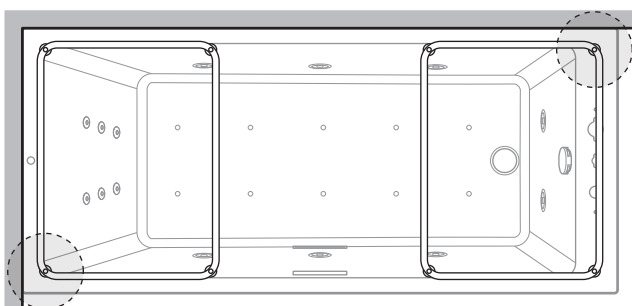
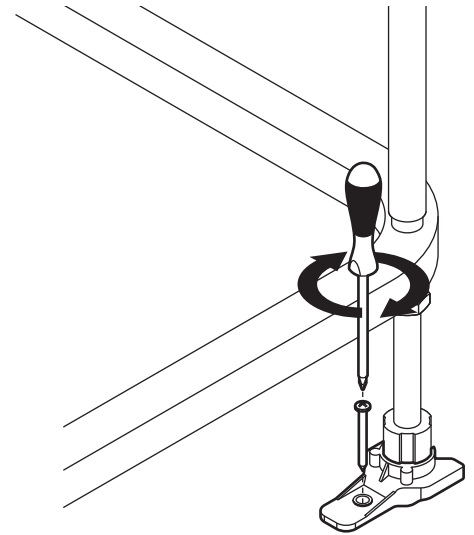
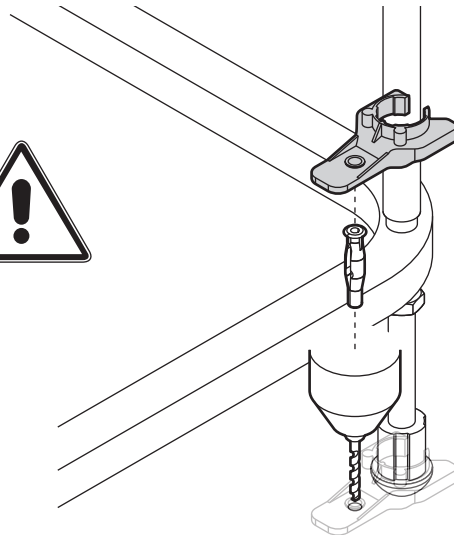

5

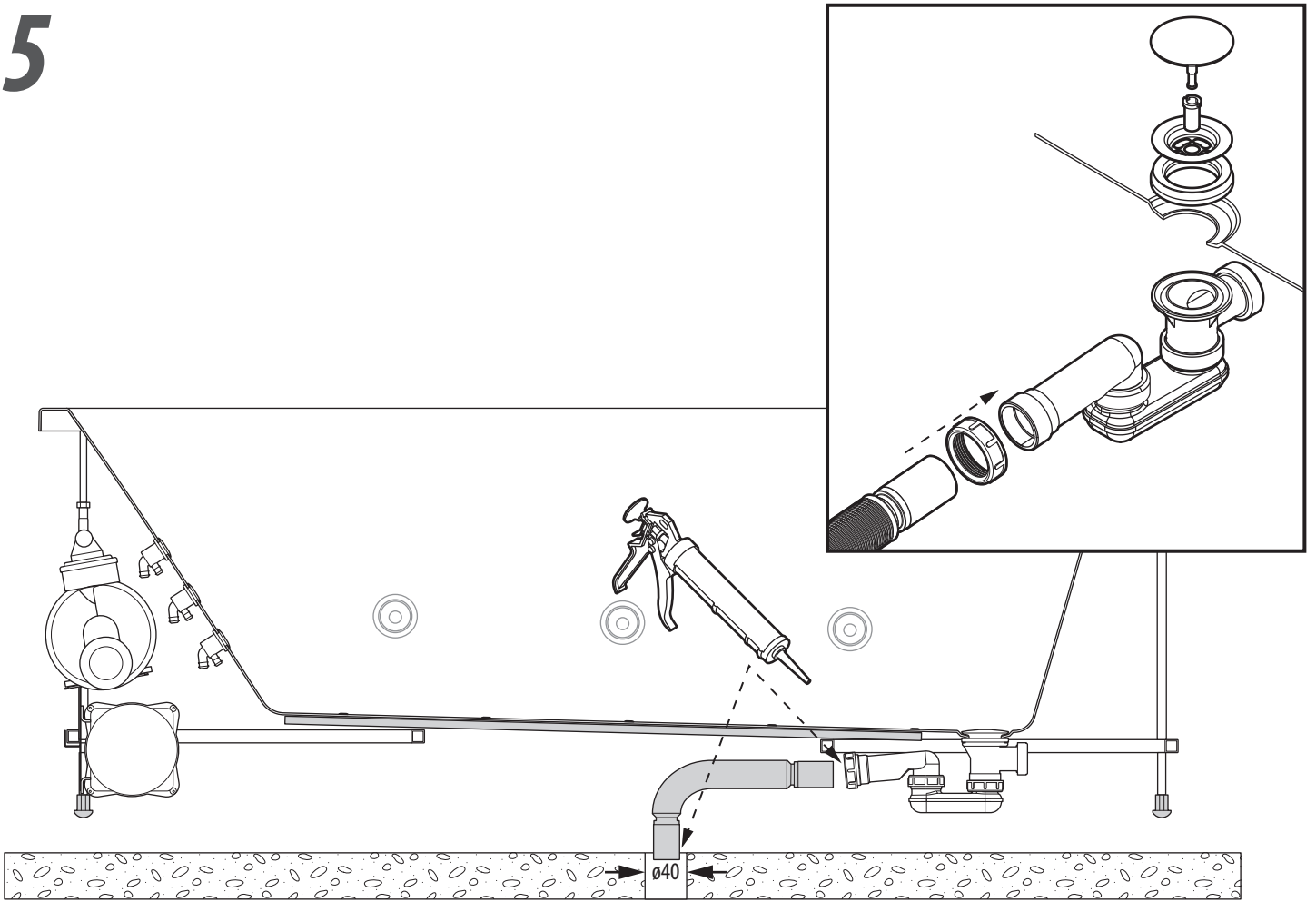

6

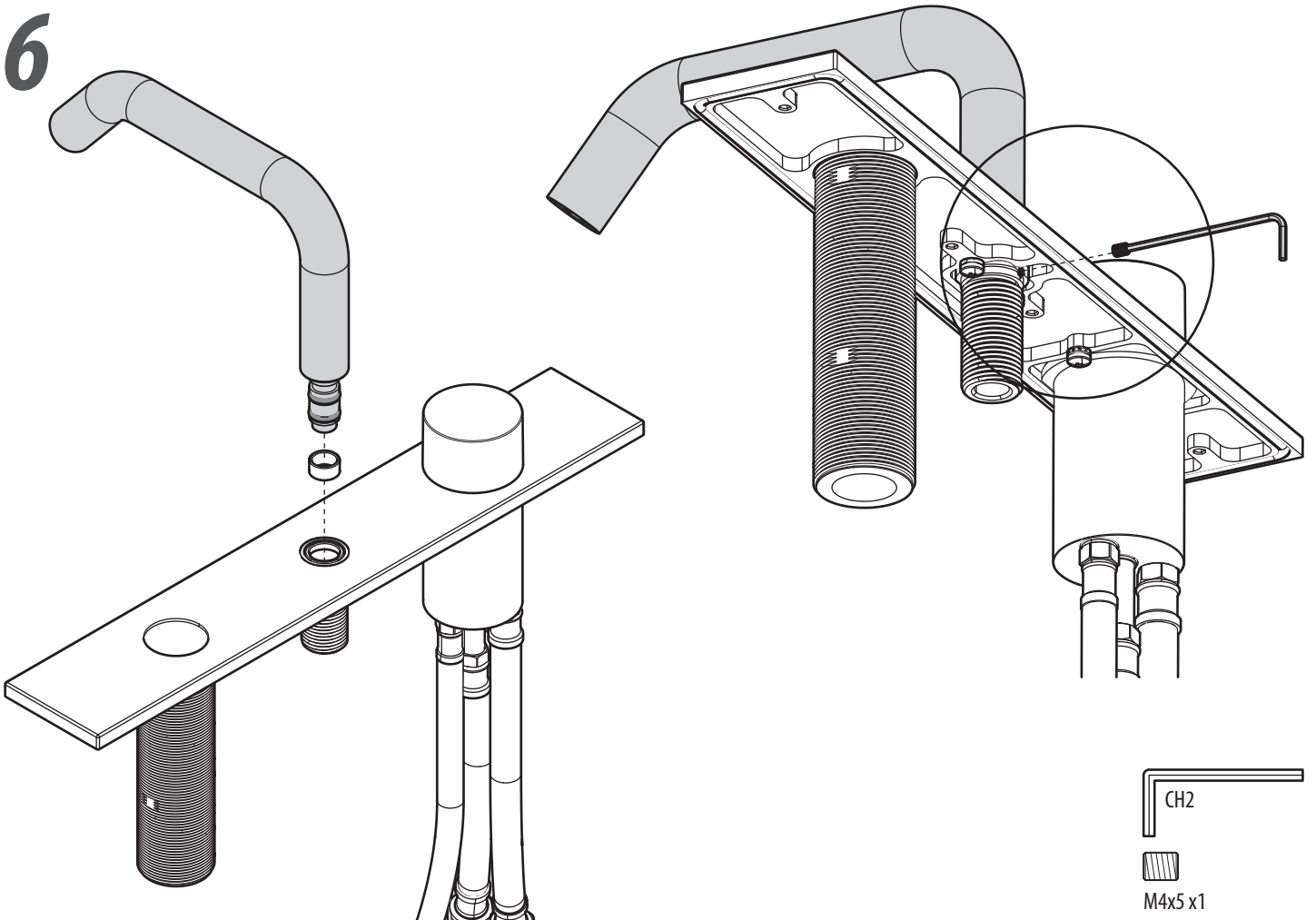

7

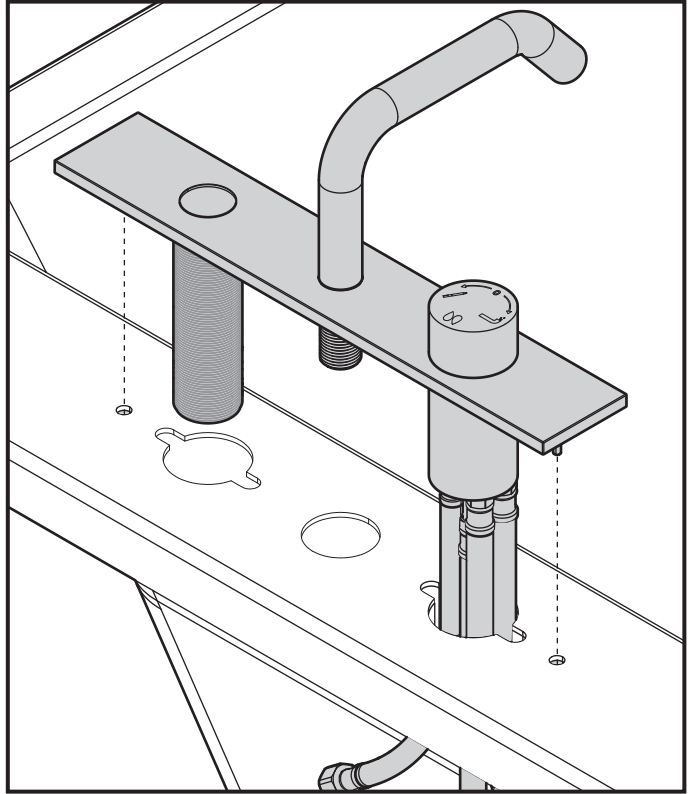
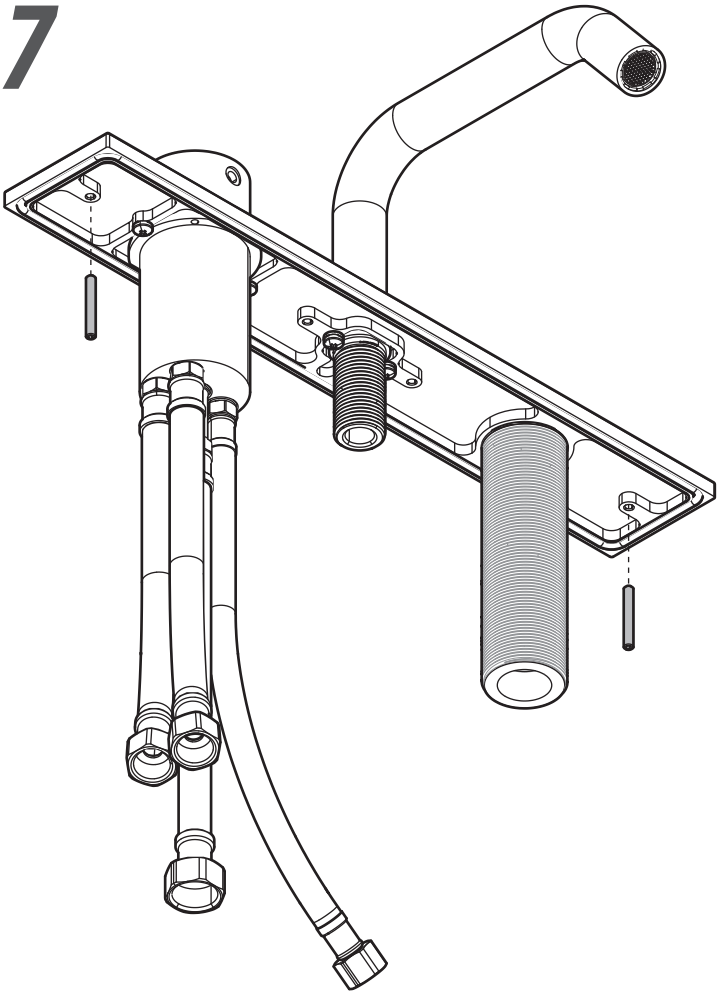

8

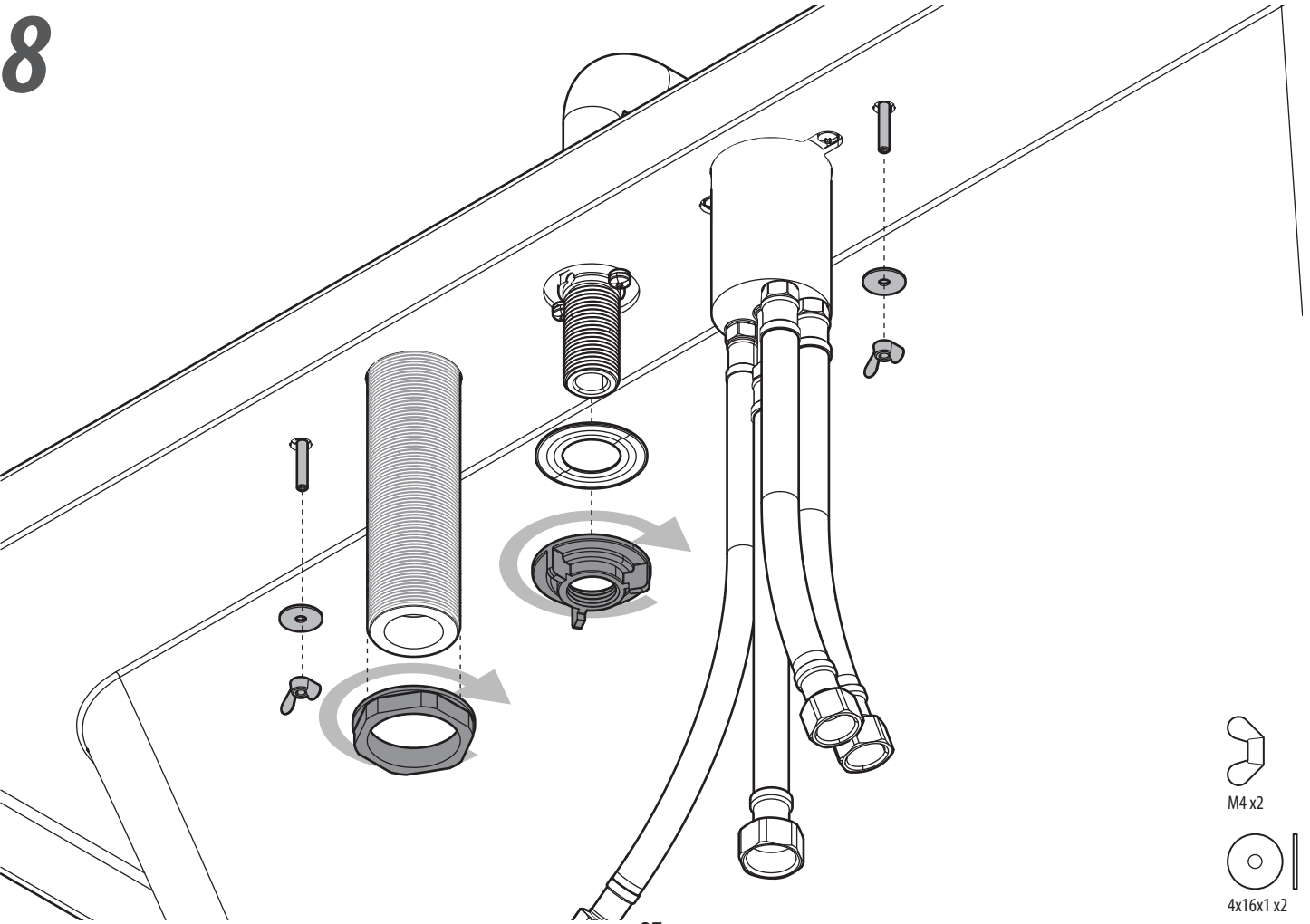

9

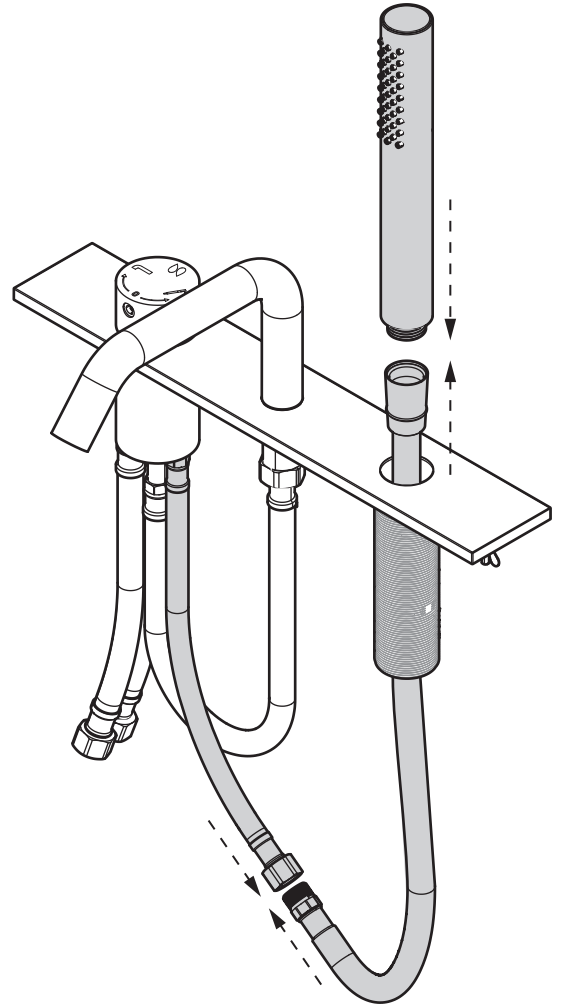
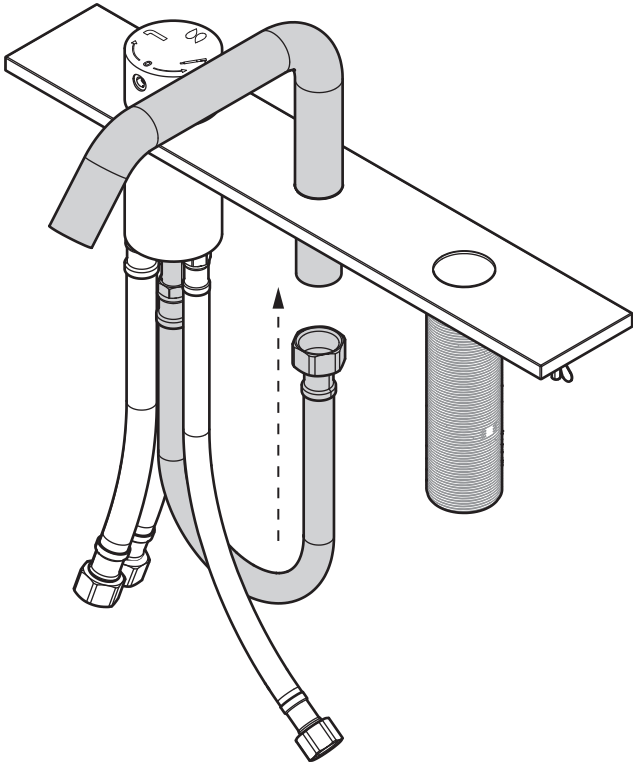

10

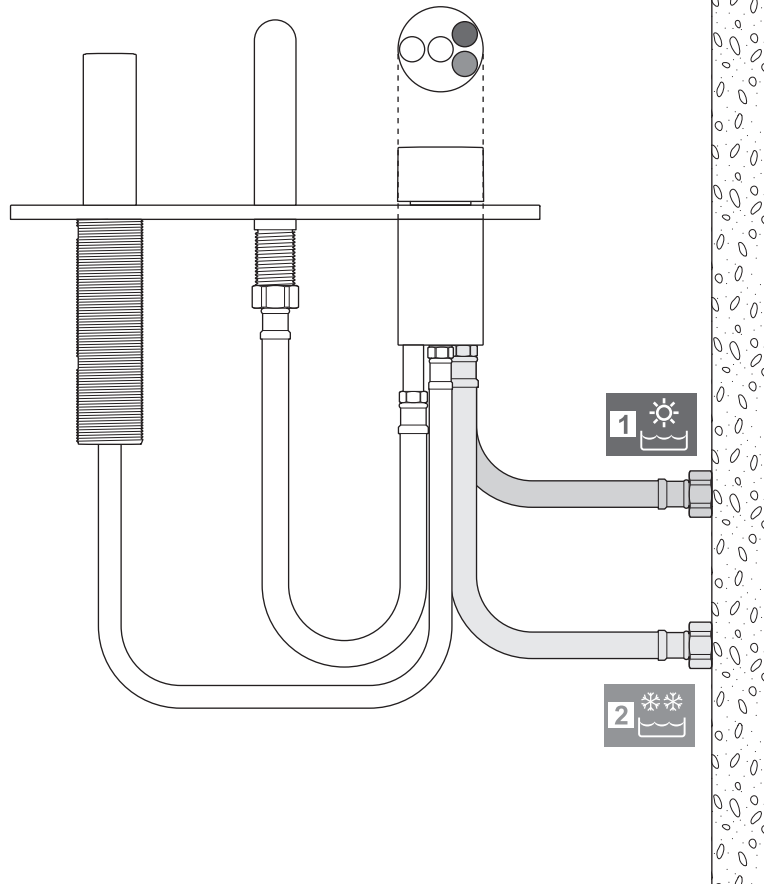
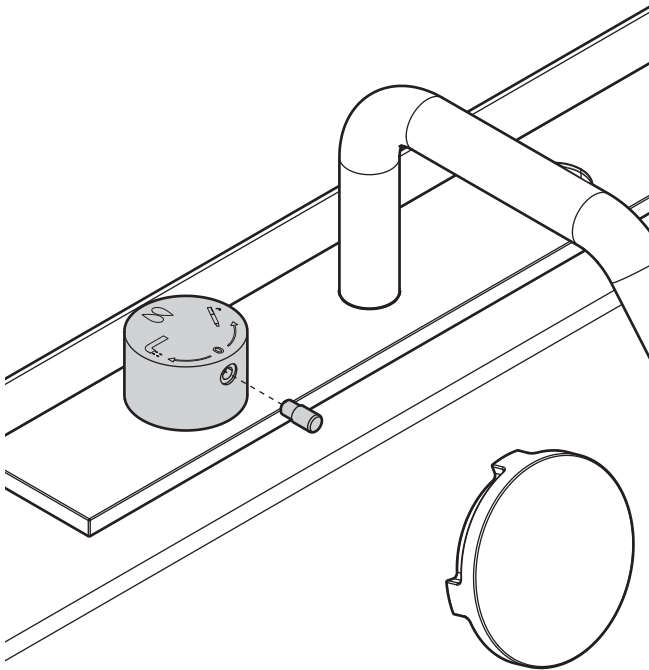

11

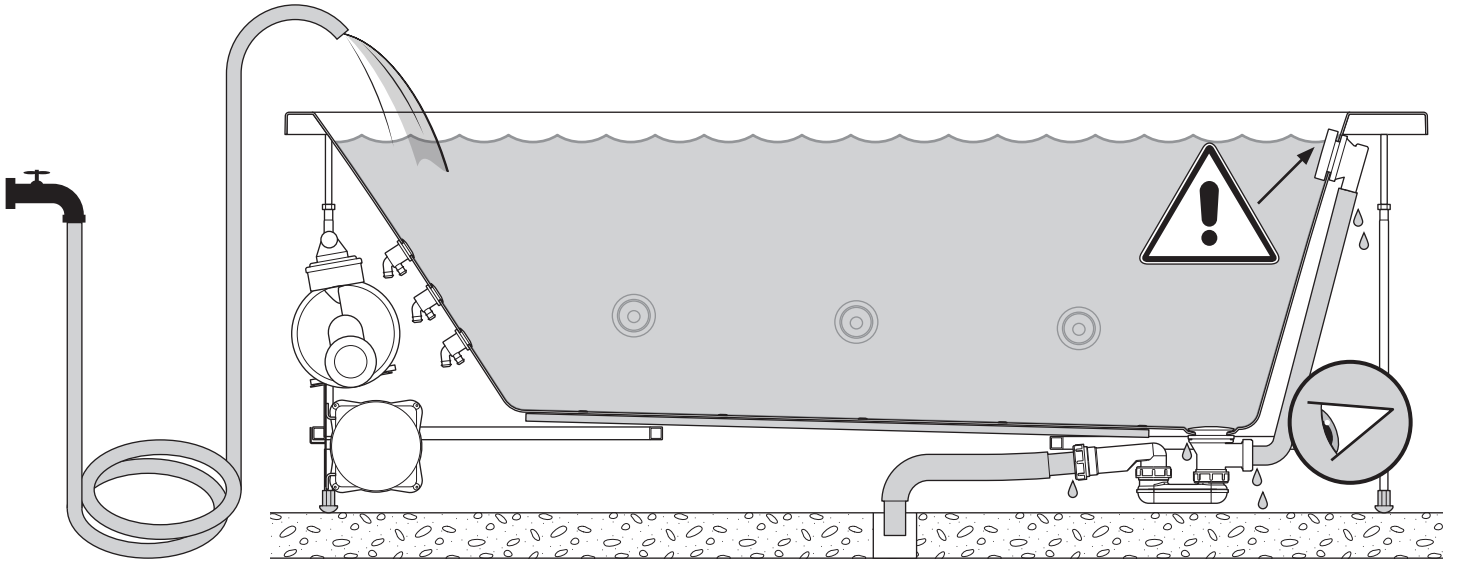

12

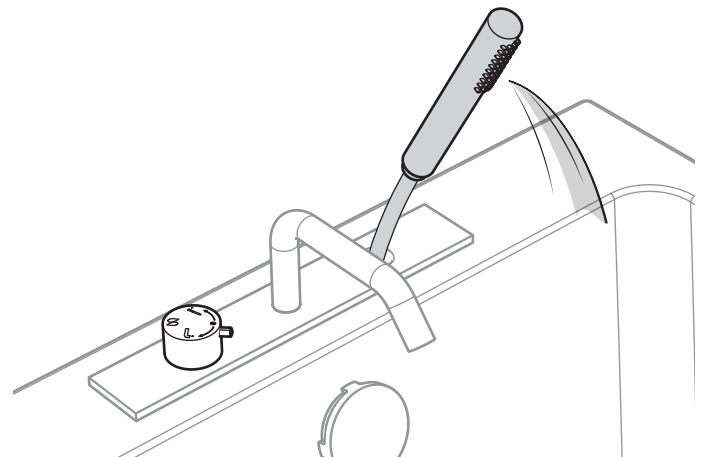
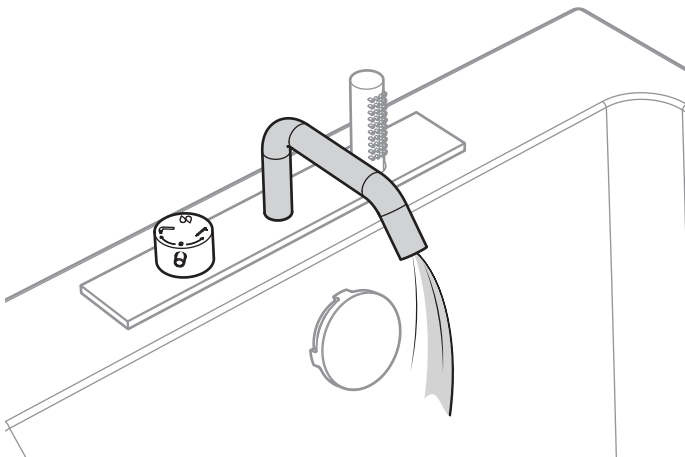
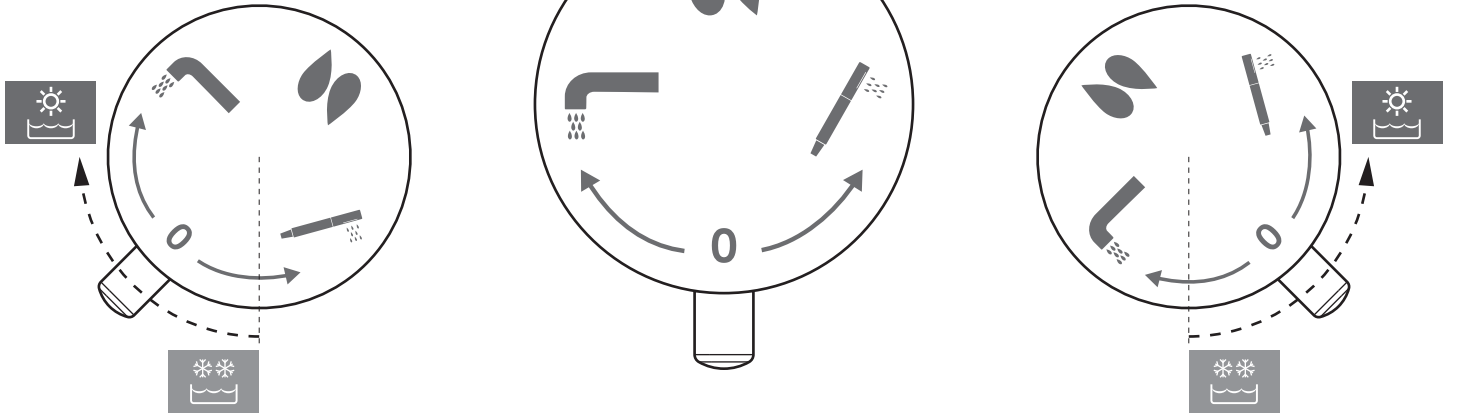

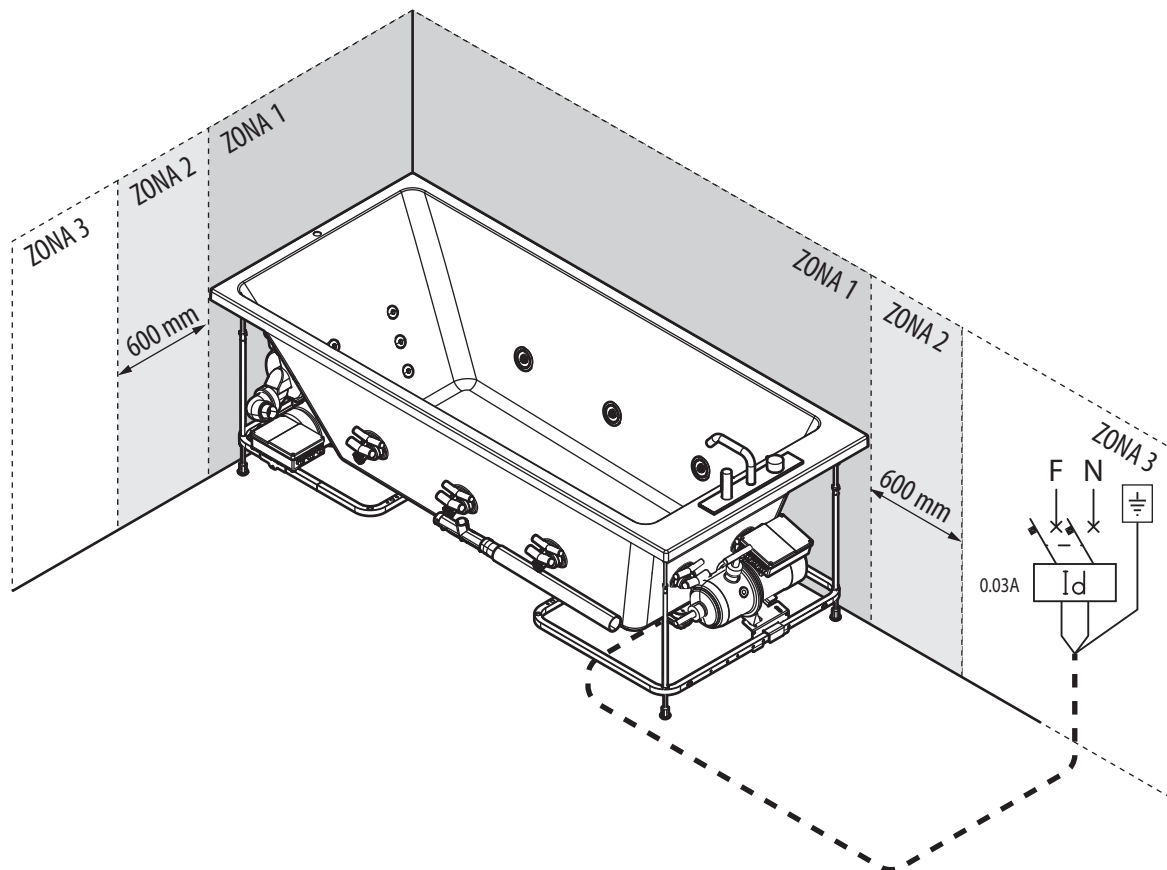

<p>IT</p> <ul style="list-style-type: none"> • Assicurarsi che il voltaggio della rete elettrica e quello della motopompa coincidano. • Collegare i cavi elettrici della motopompa all'interruttore della vasca e alla rete elettrica come mostrato. • Controllare di aver collegato la messa a terra. 	<p>ES</p> <ul style="list-style-type: none"> • Compruebe que la tensión de la red y de la bomba de motor son iguales. • Conecte el cableado eléctrico de la bomba de motor al interruptor de alimentación de la bañera y la red tal y como se muestra. • No olvide conectar el cable de tierra.
<p>FR</p> <ul style="list-style-type: none"> • Assurez-vous que la tension secteur et celle de la motopompe sont identiques. • Reliez le câblage électrique de la motopompe à l'interrupteur principal de la cuve et au secteur, comme indiqué sur l'illustration. • N'oubliez pas de raccorder le fil de mise à la terre. 	<p>PT</p> <ul style="list-style-type: none"> • Verificar se a tensão da rede elétrica é a mesma da motobomba. • Conectar a fiação elétrica da motobomba ao interruptor da banheira e rede elétrica conforme figura. • Não esqueça a ligação do fio terra.
<p>EN</p> <ul style="list-style-type: none"> • Check that the mains' and motorpump's voltages are the same. • Connect the motorpump's electrical wiring to the tub's power switch and the mains as shown. • Do not forget to connect the ground wire. 	<p>PL</p> <ul style="list-style-type: none"> • Sprawdzić, czy napięcia w sieci elektrycznej i w motopompie są takie same. • Podłączyć przewody elektryczne motopompy do wyłącznika sieciowego w wannie i do sieci elektrycznej, jak pokazano. • Należy pamiętać o podłączeniu przewodu uziemiającego.
<p>DE</p> <ul style="list-style-type: none"> • Prüfen Sie, ob Netz und Motorpumpe die gleichen Spannungen haben. • Schließen Sie elektrische Verkabelung der Motorpumpe an den Netzschalter der Wanne und das Stromnetz wie dargestellt an. • Vergessen Sie nicht, das Erdungskabel zu verbinden. 	<p>HR</p> <ul style="list-style-type: none"> • Uvjerite se da se napon električne mreže i motorne crpke podudaraju. • Spojite strujne kabele motorne crpke za sklopku kade i na strujnu mrežu kako je prikazano. • Provjerite jeste li spojili uzemljenje.
<p>NL</p> <ul style="list-style-type: none"> • Controleer of de netspanning en de spanning van de pompmotor gelijk zijn. • Sluit de elektrische kabels van de pompmotor zoals afgebeeld aan op de schakelaar van de badkuip en het voedingsnet. • Vergeet niet de aarddraad aan te sluiten. 	

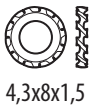
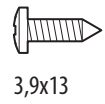
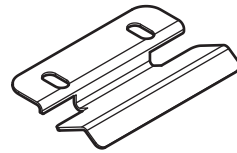
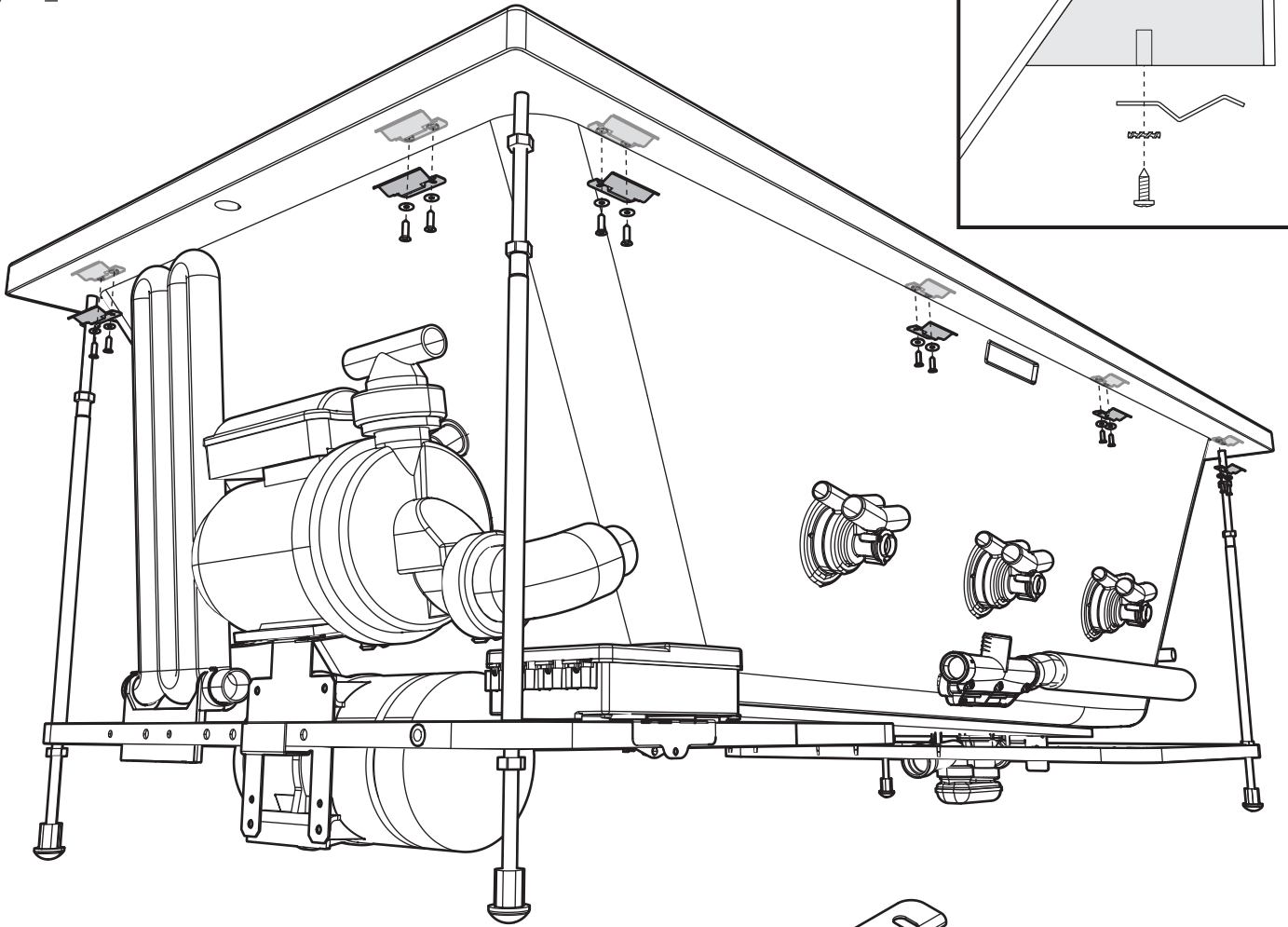
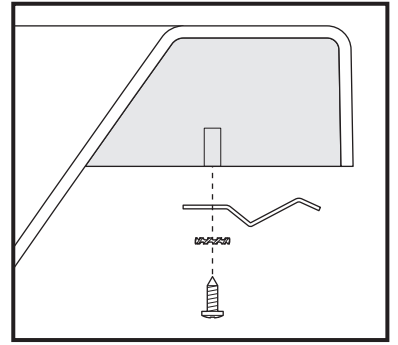

3,9x13

4,3x8x1,5

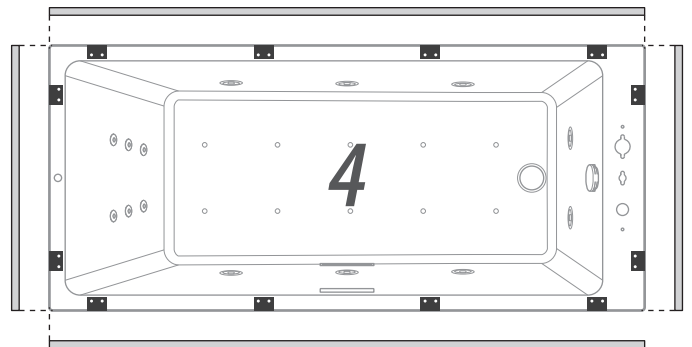
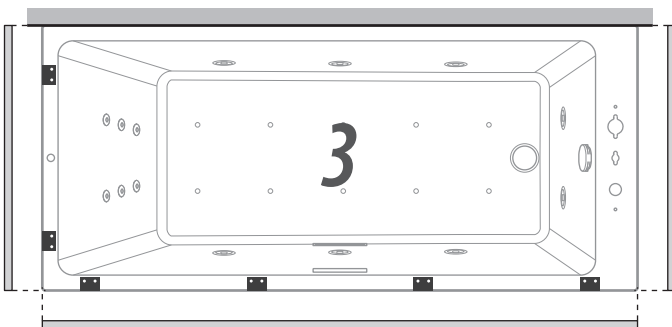
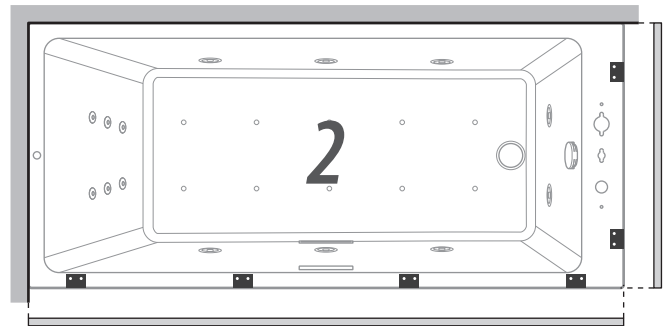
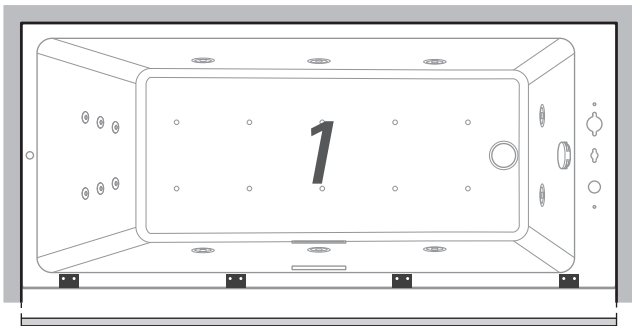

15

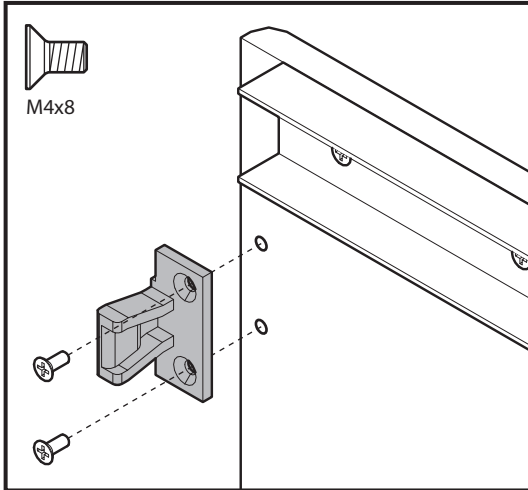
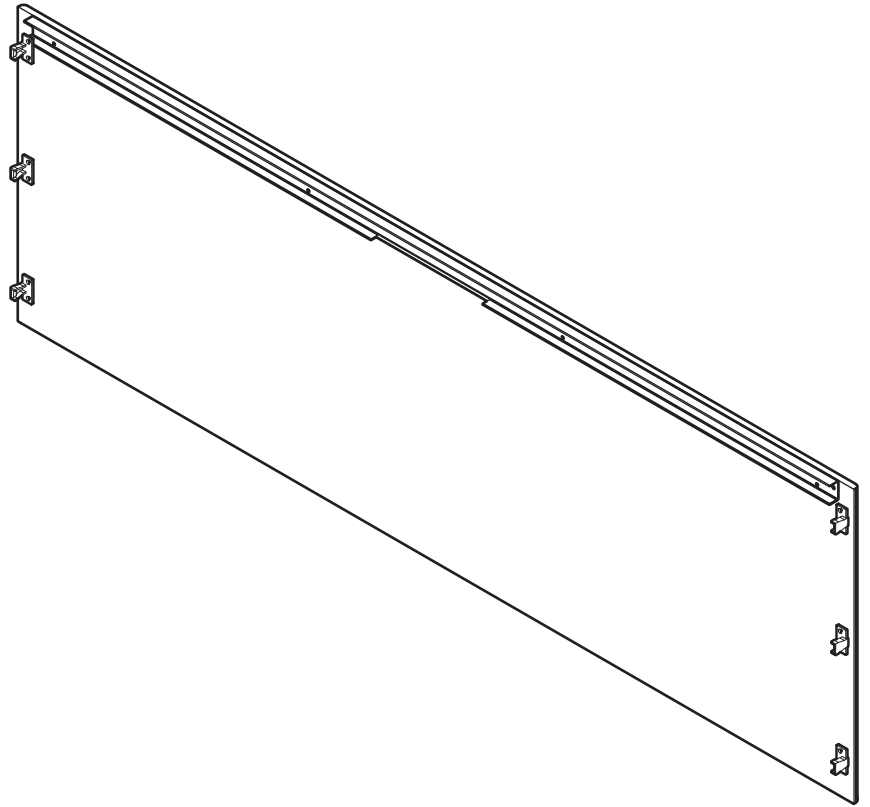
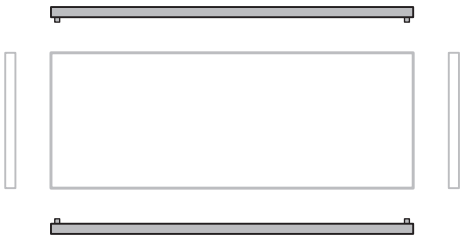

16

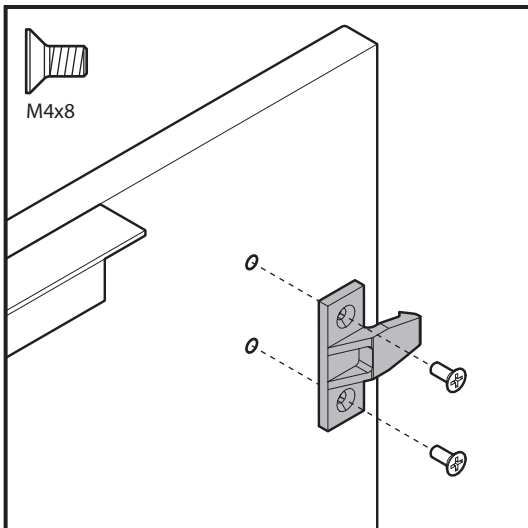
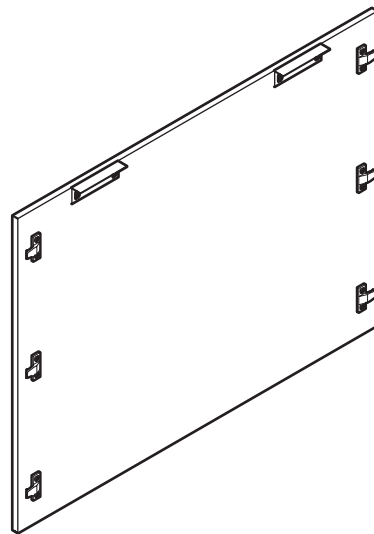
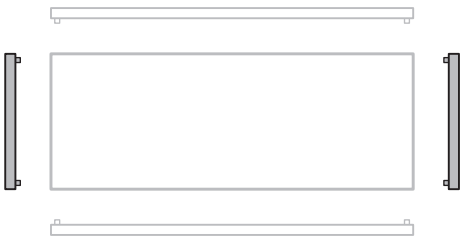

17 Kit FRAME

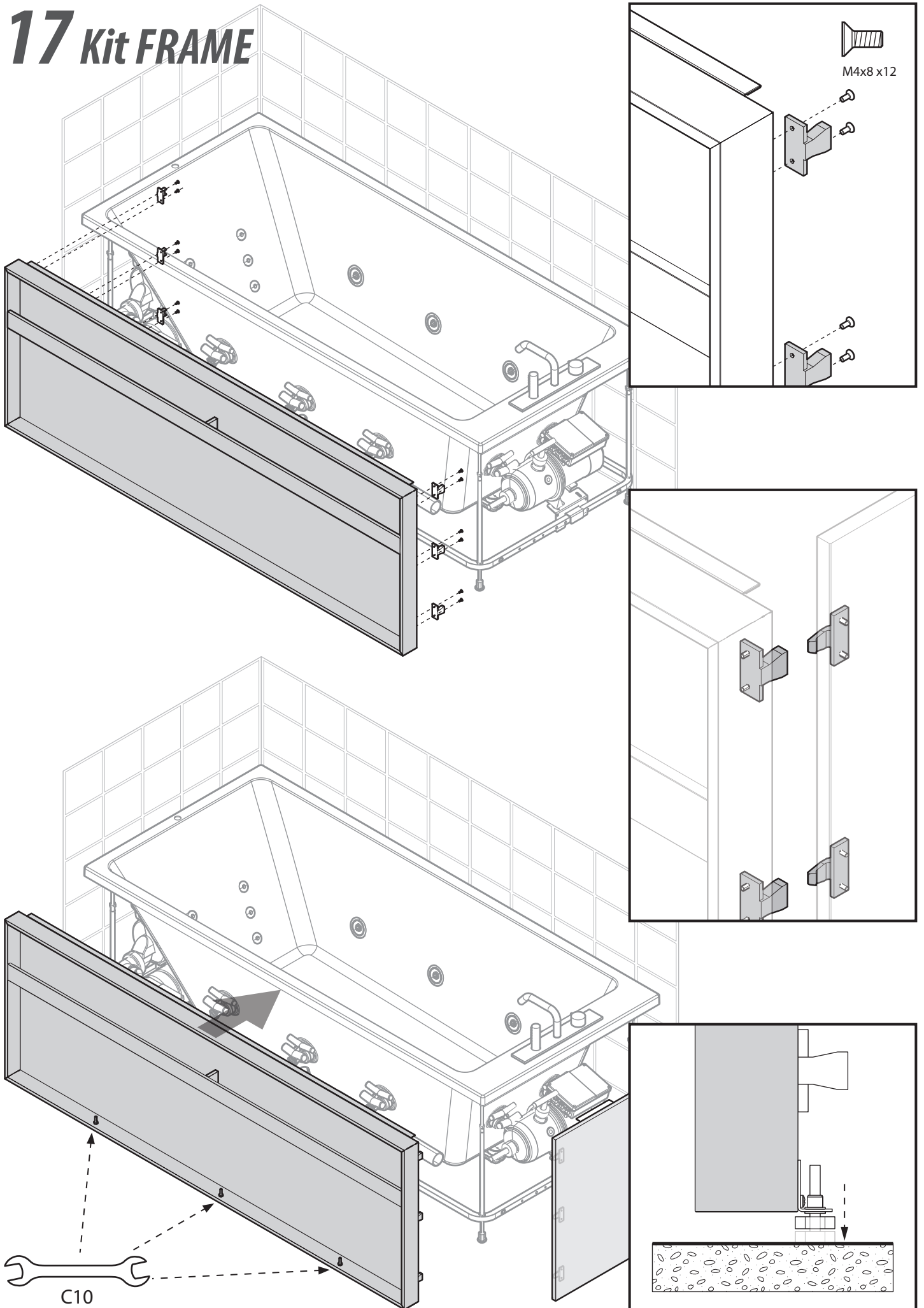

IT Pannello d'ispezione obbligatorio per l'incasso
FR Trappe de visite obligatoire en cas d'installation encastrée
EN Inspection panel for enclosed baths
DE Obligatorische Inspektionsöffnung für den Einbau

NL Inspectiepaneel verplicht voor inbouw
ES Panel de inspección obligatorio para empotrado
PT Painel de inspeção obrigatório para encastrado
PL Panel inspekcyjny obowiązkowy dla wanien obudowanych
HR Obavezna inspekcijska ploča za ugradbenu kadu

18

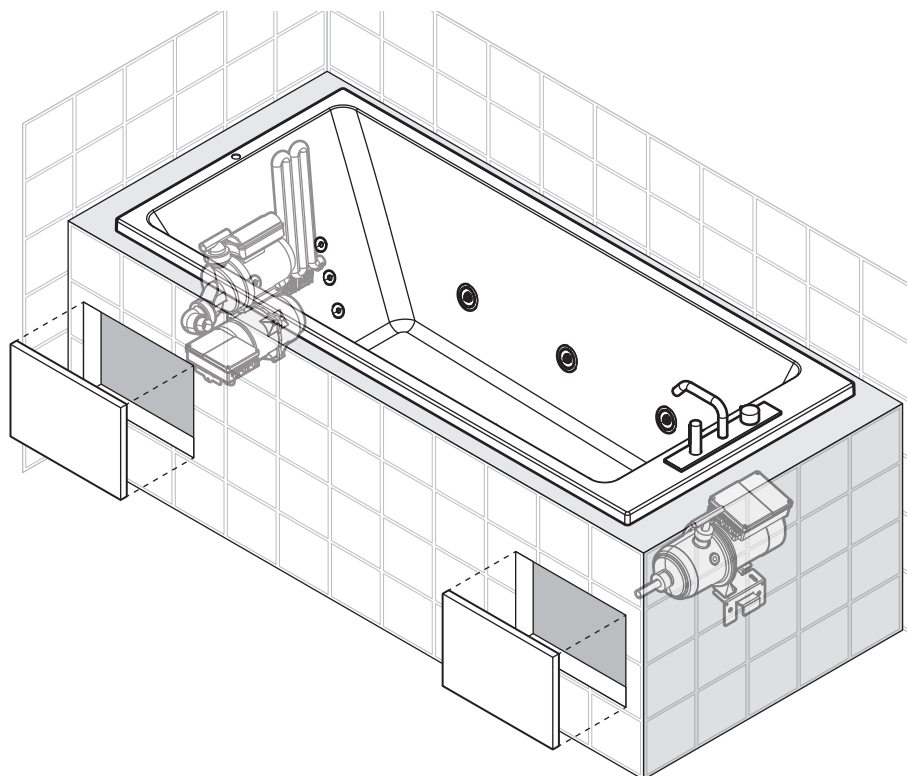

19

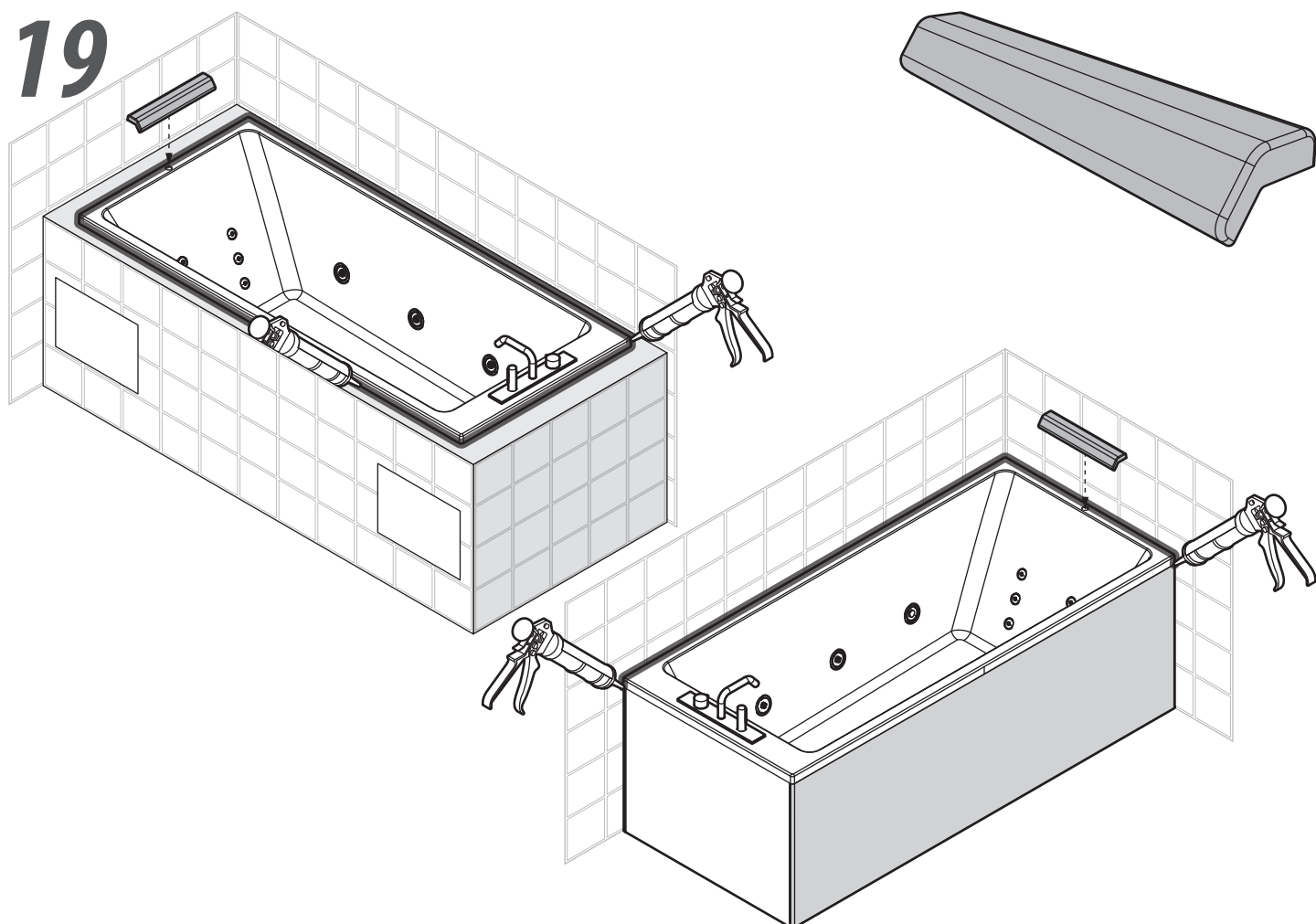



IT: Tenere premuto 2 secondi per azionare o spegnere il sistema idromassaggio Airpool/Whirlpool.

- Il dispositivo di sicurezza è studiato per evitare avvii o spegnimenti involontari, dovuti dalla pressione dell'acqua sul comando a sfioro.
- La vasca è dotata di un sensore di livello dell'acqua presente in vasca, se all'accensione del massaggio Airpool/Whirlpool l'acqua è insufficiente si spegne automaticamente dopo 30 secondi.
- Una volta svuotata la vasca, parte un tempo di attesa di 35 minuti, dopo di che si aziona automaticamente lo spurgo dei tubi per una durata di 30 secondi (solo per Airpool).
- La durata massima del massaggio Airpool/Whirlpool è di 60 minuti.

FR: Appuyez pendant 2 secondes pour activer ou désactiver le système d'hydromassage Airpool/Whirlpool.

- Le dispositif de sécurité a été étudié pour éviter les démarrages ou les arrêts involontaires à cause de la pression de l'eau sur la commande à effleurement.
- La cuve est pourvue d'un capteur du niveau de l'eau installé dans celle-ci, s'il n'y a pas assez d'eau au démarrage du massage Airpool/Whirlpool, l'appareil s'éteint automatiquement au bout de 30 secondes.
- Il faudra attendre 35 minutes, après le vidage de la cuve, pour que la vidange des tubes d'une durée de 30 secondes s'actionne automatiquement (uniquement pour Airpool).
- La durée maximum du massage Airpool/Whirlpool est de 60 minutes.

EN: Press and hold for 2 seconds to turn the Airpool/Whirlpool hydromassage system on or off.

- The safety device is designed to prevent involuntary turning on or off due to water pressure on the touch control.
- The tub has a water level sensor; if the amount of water is insufficient when the Airpool/Whirlpool hydromassage system is turned on, it will turn off automatically after 30 seconds.
- When the tub has been emptied, after a 35 minute delay the pipes will automatically be cleaned for 30 seconds (only for Airpool).
- The maximum duration of an Airpool/Whirlpool hydromassage is 60 minutes.

DE: Zwei Sekunden lang gedrückt halten, um das Whirlpoolsystem Airpool/Whirlpool zu aktivieren oder auszuschalten.

- Die Sicherheitsvorrichtung ist so ausgelegt, dass ein ungewolltes Ein- bzw. Ausschalten durch den Wasserdruck auf der Taststeuerung vermieden wird.
- Die Wanne ist mit einem Sensor für den Wasserstand ausgestattet, der beim Einschalten der Airpool/Whirlpool-Massage bei zu niedrigem Wasserstand diese automatisch nach 30 Sekunden abschaltet.
- Sobald die Wanne komplett leer ist, startet eine Wartezeit von 35 Minuten. Nach Ablauf dieses Zeitraums erfolgt die automatische Reinigung der Rohre für einen Zeitraum von 30 Minuten (nur für Airpool).
- Die maximale Dauer der Airpool/Whirlpool Massage beträgt 60 Minuten.

NL: Twee seconden ingedrukt houden om het Airpool/Whirlpool hydromassage systeem aan of uit te schakelen.

- Om te voorkomen dat het systeem per ongeluk in of uit wordt geschakeld door druk van water op de knop.
- Er is een waterpeilsensor in de kuip aangebracht, zodat de Airpool/Whirlpool massage automatisch na 30 seconden wordt uitgeschakeld als er onvoldoende water in zit.
- Wanneer de kuip geleegd is, gaat er een wachttijd van 35 minuten in, waarna de buizen automatisch gedurende 30 seconden worden doorgespoeld (alleen voor Airpool).
- De Airpool/Whirlpool-massage duurt maximaal 60 minuten.

ES: Mantener pulsado 2 segundos para encender o apagar el sistema de hidromasaje Airpool/Whirlpool.

- El dispositivo de seguridad ha sido estudiado para evitar que el sistema se encienda o apague involuntariamente debido a la presión del agua sobre el mando de encendido.
- La bañera está dotada con un sensor de nivel del agua presente en la bañera. Si al encender el masaje Airpool/Whirlpool el agua es insuficiente, este se apaga automáticamente después de 30 segundos.
- Una vez vaciada la bañera, se inicia un tiempo de espera de 35 minutos después del cual se acciona automáticamente la purga de los tubos que dura 30 segundos (solo para Airpool).
- La duración máxima del masaje Airpool/Whirlpool es de 60 minutos.

PT: Manter premido durante 2 segundos para ligar ou desligar o sistema de hidromassagem Airpool/Whirlpool.

- O dispositivo de segurança foi concebido para evitar que o sistema se ligue ou desligue involuntariamente devido à pressão da água sob o comando.
- A cuba está equipada com um sensor do nível de água presente na mesma. Se, ao ligar a massagem Airpool/Whirlpool, a quantidade de água for insuficiente o sistema desligar se á automaticamente passados 30 segundos.
- Uma vez desligada a cuba terá de se aguardar um período de 35 minutos, após o qual se inicia automaticamente a purga dos tubos por um período de 30 segundos (apenas para Airpool).
- A duração máxima da massagem Airpool/Whirlpool é de 60 minutos.

PL: W celu włączenia lub wyłączenia systemu do hydromasażu Airpool/Whirlpool należy nacisnąć i przytrzymać przycisk przez 2 sekundy.

- Urządzenie zabezpieczające pozwala uniknąć nieumyślnego włączenia lub wyłączenia systemu spowodowanego ciśnieniem wody na sterownik dotykowy.
- Wanna została wyposażona w czujnik poziomu wody w zbiorniku; jeśli wody jest za mało, system masażu Airpool/Whirlpool wyłączy się automatycznie po 30 sekundach od jego uruchomienia.
- Po opróżnieniu wanna przechodzi w stan oczekiwania trwający 35 minut, po czym uruchamia się automatycznie 30 sto sekundowe czyszczenie rur (tylko dla Airpool).
- Maksymalny czas masażu Airpool/Whirlpool to 60 minut.

AR: إضغط لمدة ثانيتين لتفعيل أو إيقاف تشغيل نظام حوض الاستحمام Airpool/Whirlpool.

- تم تصميم جهاز الأمان لمنع تشغيل أو إطفاء الجهاز بشكل عرضي وغير مقصود بفعل ضغط الماء على الأمر الذي يعمل بمجرد اللمس؛
- حوض الاستحمام مزود بحساس لمستوى الماء الموجود في الحوض، ولذلك سينطفئ الجهاز تلقائيًا بعد مرور ٣٠ ثانية في حالة عدم وجود ماء كافٍ في الحوض.
- بمجرد إفراغ الحوض من الماء سيبدأ عد فترة الانتظار من ٣٥ دقائق، بعد تفعيل التطهير التلقائي للأنباب لمدة ٣٠ ثانية (فقط لـ Airpool).
- المدة القصوى لحوض التدليك Airpool/Whirlpool هي ٦٠ دقيقة.



WHIRLPOOL

AIRPOOL

CROMO
LIGHT

BLUETOOTH
ON/OFF

DISINFECTION



1

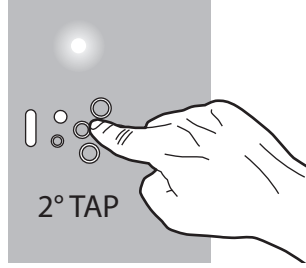
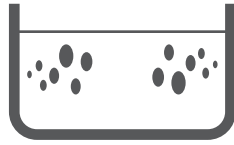
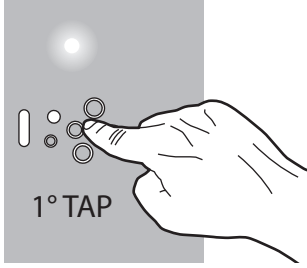

OFF
TAP 2/3"

2

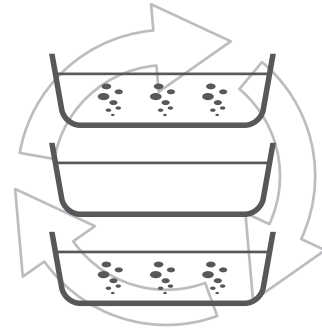
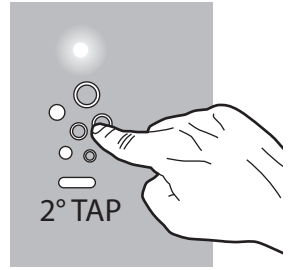
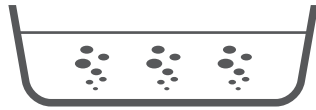
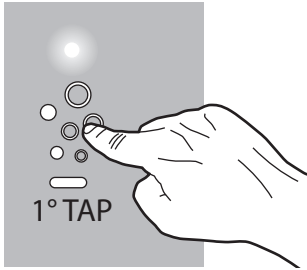

OFF
TAP 2/3"

3

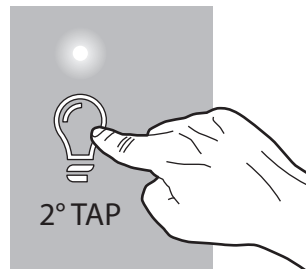
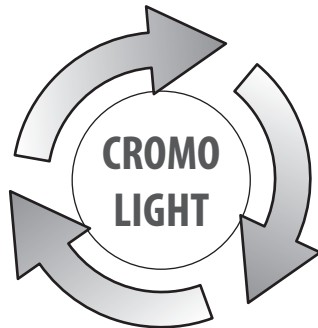
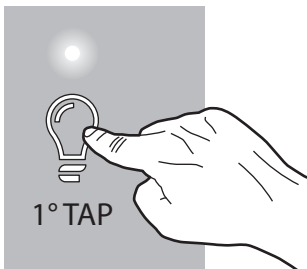

2° TAP = COLOR 1
3° TAP = COLOR 2
4° TAP = COLOR 3
5° TAP = COLOR 4

OFF
TAP 2/3"

4

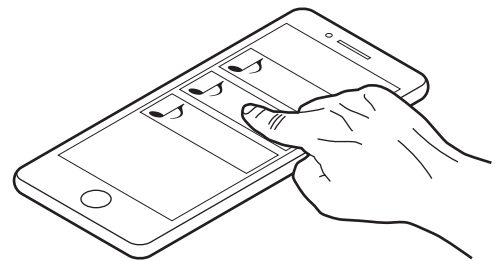
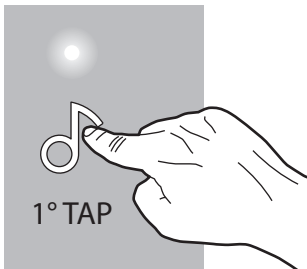

5

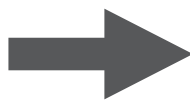
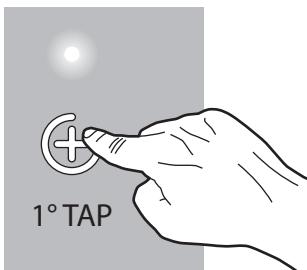

WHIRLPOOL

NATURAL
AIR

CROMO
LIGHT

BLUETOOTH
ON/OFF

DISINFECTION



1

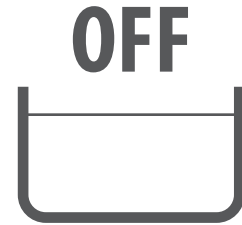
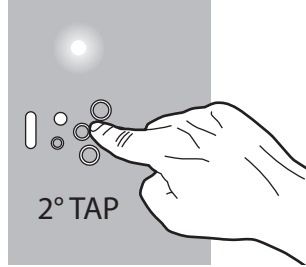
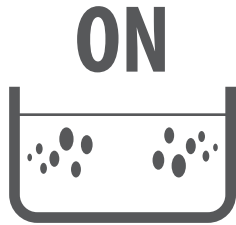
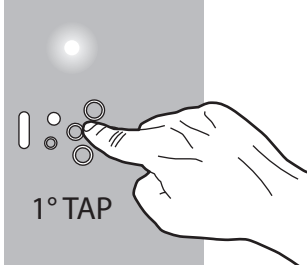

OFF
TAP 2/3"

2

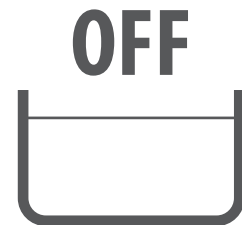
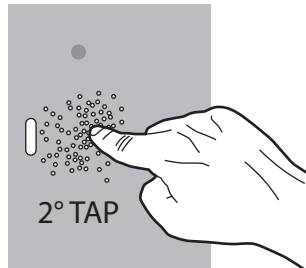
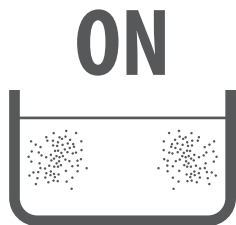
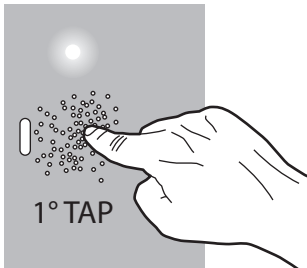

3

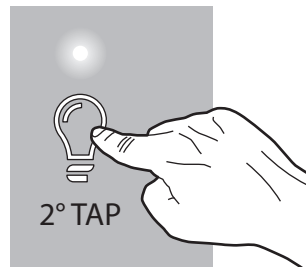
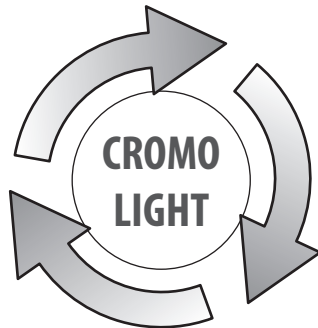
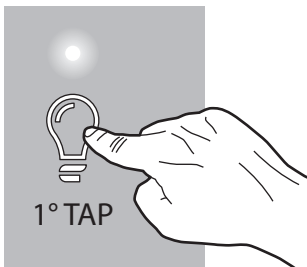

2° TAP = COLOR 1
3° TAP = COLOR 2
4° TAP = COLOR 3
5° TAP = COLOR 4

OFF
TAP 2/3"

4

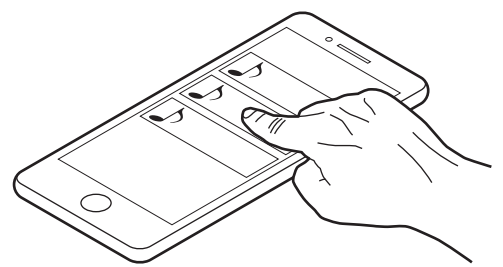
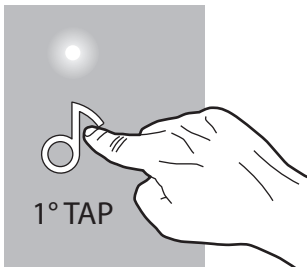

5

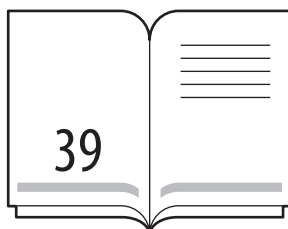
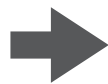
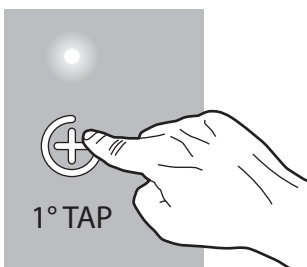

6

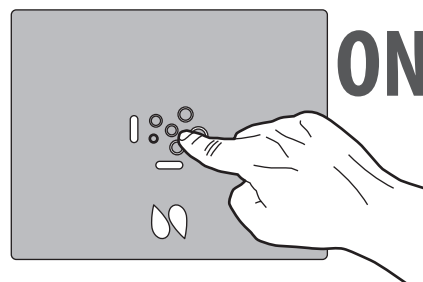

DISINFECTION MODE

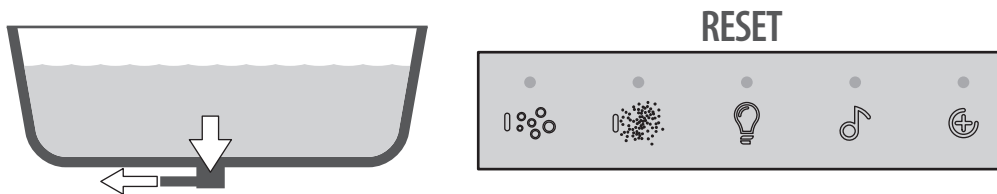
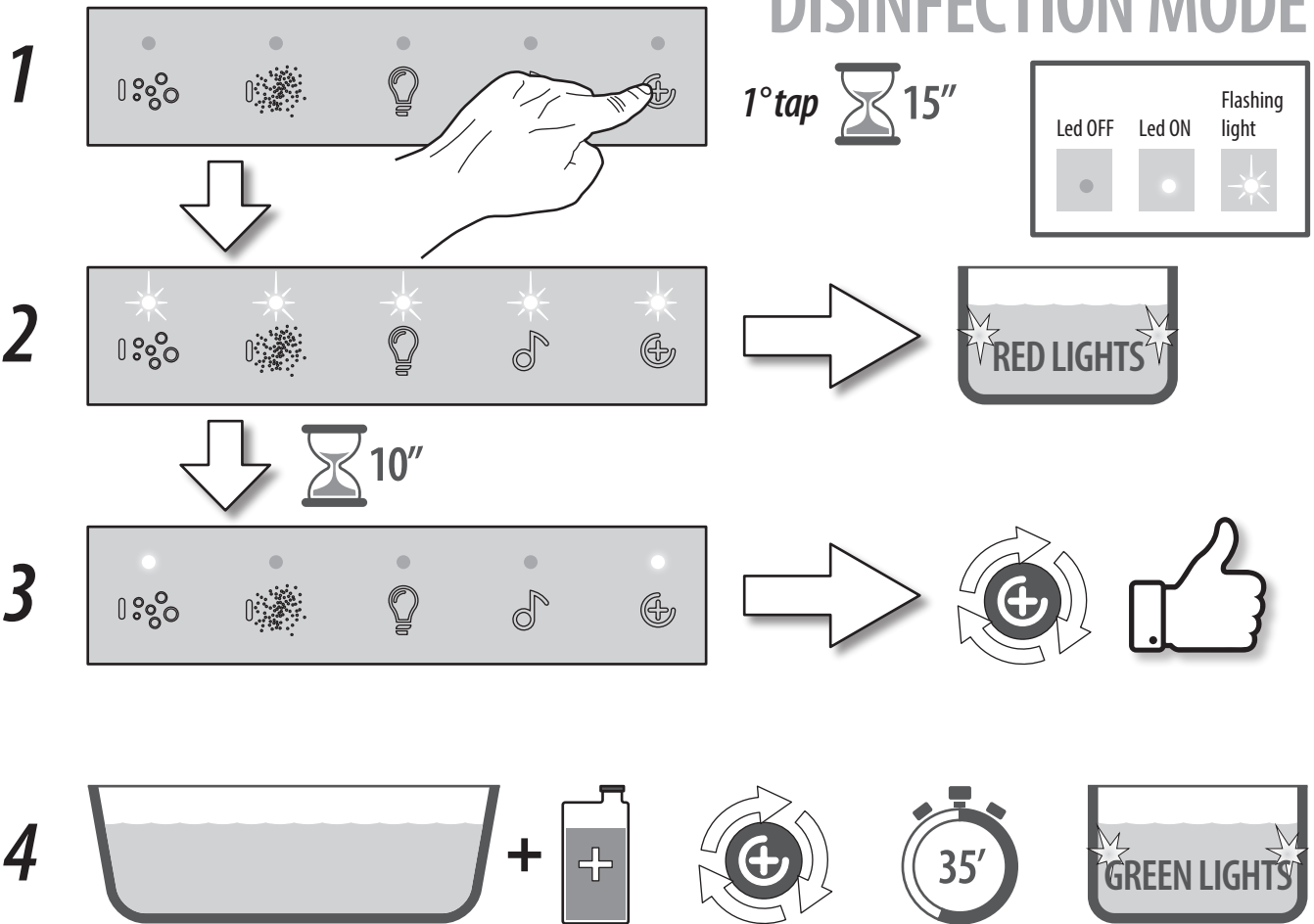

Problem 1

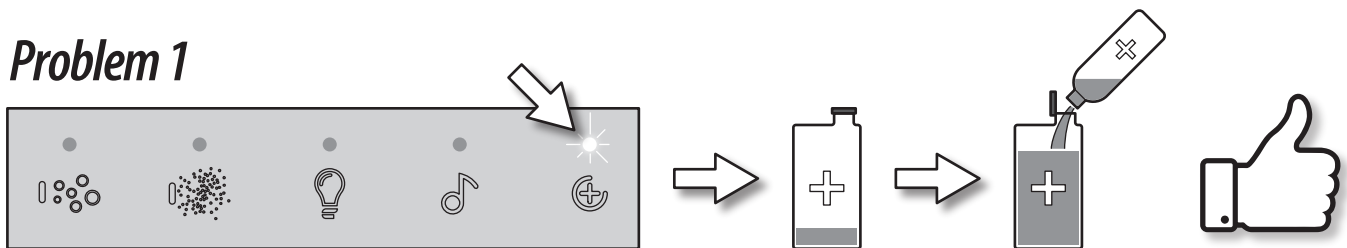

Problem 2

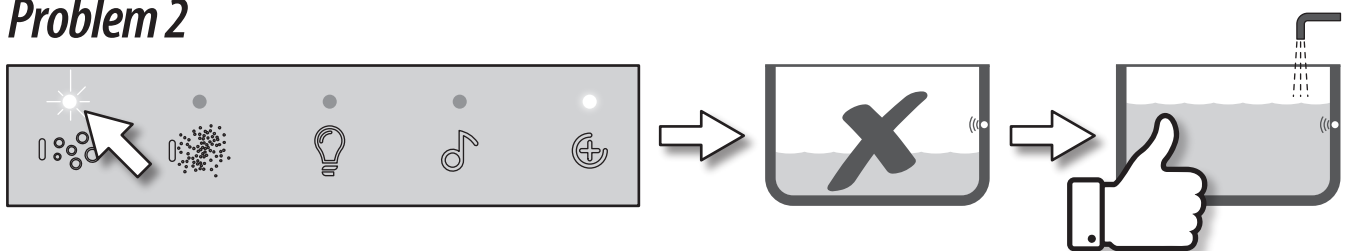

PREMESSA:

L'installazione delle vasche idromassaggio deve essere fatta da personale idoneo che deve essere in grado di dimostrare alle autorità pertinenti la loro consapevolezza e competenza nell'applicazione dei requisiti regolamentari nazionali relativi alla sicurezza, cioè fornitura elettrica e idrica/smaltimento.

Il costruttore provvede a formare i tecnici addetti all'assistenza tecnica e di conseguenza consigliamo pertanto di far effettuare l'installazione ad un centro assistenza tecnica del costruttore.



Ogni volta che nel corso della lettura del presente manuale si incontra il simbolo indicato, ciò significa che si è in presenza di istruzioni importanti oppure legate alla sicurezza del prodotto.

INSTALLAZIONE:**IMPORTANTE!**

Prima di iniziare il montaggio del prodotto leggere con molta attenzione tutte le istruzioni. Controllare che siano presenti nella confezione tutti i componenti per il montaggio e che non abbiano difetti evidenti, ove presente togliere la pellicola protettiva trasparente.

L'installazione deve essere eseguita in modo che dopo l'installazione tutti gli elementi che richiedono manutenzione (es. pompa, componenti elettrici ecc.) rimangano accessibili.

È proibito sorreggere la vasca dalle tubazioni durante le fasi di trasporto.

N.B.: L'installazione deve avvenire a pavimento e pareti finiti.

Per ogni reclamo, presentare la fattura/scontrino unitamente al libretto con le istruzioni di montaggio.

Le immagini e i disegni rappresentati nel manuale sono puramente dimostrativi. Il costruttore si riserva la facoltà di apportare modifiche e cambiamenti.

INSTALLAZIONE VASCA CON TELAIO:

Per l'installazione della vasca con telaio attenersi rigorosamente a quanto indicato nel presente manuale alla sequenza dei disegni.

INSTALLAZIONE VASCA AD INCASSO:

Prima di costruire i muretti di contenimento è opportuno posizionare la vasca ed effettuare i relativi collegamenti. Il muretto rispetto al bordo esterno della vasca, può debordare all'interno per un massimo di 1,5 cm. Il collegamento dello scarico deve essere fatto in modo che la vasca possa essere sfilata dall'incasso per eventuali manutenzioni. Per facilitare questa operazione, è obbligatorio non fissare a pavimento la vasca quando è incassata. In questo caso il fissaggio si ottiene con la siliconatura dei quattro lati (vedi siliconatura pagina 34).

Obbligo pannello di ispezione.

PROVA DI MESSA IN ESERCIZIO:

Dopo l'installazione è obbligatorio procedere a un collaudo.

Controllare che la vasca sia pulita.

Riempire con acqua ad una temperatura di ingresso di 40°C (±5°C) fino ad un livello al di sopra della bocchetta più alta in modo da consentire al sistema di funzionare.

Accendere il sistema e farlo funzionare per un periodo minimo di 10 minuti. Senza svuotare la vasca spegnere l'idromassaggio e dopo un periodo minimo di 10 minuti controllare tutte le tubazioni raccordi ecc. alla ricerca di eventuali perdite.

Dopo eventuali regolazioni o sostituzioni di parti difettose va ripetuto il collaudo.

Per il riempimento della vasca secondo la EN 1717 occorre evitare possibili reflussi verso la rete idrica.

Occorre pertanto: qualora venga usata una rubinetteria con immissione da sovravasca rispettare la posizione (almeno l'altezza) della rubinetteria come da disegni pagina 19). Qualora si utilizzi per il riempimento della vasca il collegamento erogazione al troppo pieno interporre tra l'uscita miscelata della rubinetteria e l'erogatore posto sulla colonna di scarico una valvola di non ritorno (non fornita).

AVANT PROPOS:

L'installation des baignoires à hydromassage doit être confiée à un personnel qualifié en mesure de prouver aux autorités concernées sa connaissance et sa compétence en matière d'application des critères réglementaires nationaux concernant la sécurité, notamment au sujet de la fourniture électrique, hydrique et de leur élimination. Le Fabricant se charge de former les techniciens préposés au service après-vente et nous vous conseillons par conséquent de confier l'installation à un service après-vente du Fabricant.



Dans tout le manuel, le pictogramme indiqué ci-contre signale toujours des instructions importantes ou bien liées à la sécurité d'utilisation du produit.

INSTALLATION:**IMPORTANT!**

Avant de commencer à monter le produit, lire très attentivement toutes les instructions. S'assurer que l'emballage contient toutes les pièces nécessaires au montage et que celles-ci ne sont pas défectueuses, enlever le film transparent de protection (là où il y en a un).

L'installation doit être effectuée de manière à ce qu'après l'installation tous les éléments nécessitant un entretien (comme la pompe, les composants électriques, etc.) restent accessibles.

Il est interdit de soulever la baignoire par sa tuyauterie pendant le transport.

N.B.: Effectuer l'installation uniquement après avoir fini le sol et les murs.

Conserver la notice du produit et la facture/ticket de caisse pour toutes réclamations.

Les illustrations et les dessins qui figurent dans cette notice sont purement indicatifs. Le fabricant se réserve la faculté d'apporter des modifications et des variations à ses produits sans préavis.

INSTALLATION DE LA BAIGNOIRE AVEC CHÂSSIS:

Pour installer la baignoire avec châssis, respecter scrupuleusement les instructions figurant dans cette notice ainsi que la séquence des dessins.

INSTALLATION DE LA BAIGNOIRE PAR PANNEAUX:

Avant de construire les murets qui contiendront la baignoire, placez la baignoire et effectuez tous les raccordements.

Prévoir une ouverture interne du muret à 1,5 cm maximum sous le bord de la baignoire pour installer une trappe de visite.

Le raccordement du vidage doit être fait de manière à ce que la baignoire puisse être extraite de son encastrement pour une éventuelle maintenance. Pour faciliter cette opération, il est obligatoire de ne jamais ancrer une baignoire encastree au sol. Dans ce cas, la fixation se fait en siliconant les quatre côtés (voir application de silicone, page 34).

Trappe de visite obligatoire.

ESSAI DE MISE EN SERVICE:

Au terme de l'installation, il est obligatoire de procéder à une vérification.

Vérifier que la baignoire est propre.

La remplir avec de l'eau à température d'arrivée de 40°C (±5°C) jusqu'au dessus du jet le la plus élevée afin de permettre au système de fonctionner.

Allumer le système et le faire fonctionner pendant dix minutes au moins. Sans vider la baignoire, éteindre l'hydromassage et au bout de dix minutes vérifier tous les tuyaux, raccords et autres en quête de fuites éventuelles.

Après avoir effectué les réglages et, si nécessaire, remplacé les éléments défectueux, procéder à une nouvelle vérification.

Après avoir rempli la baignoire selon la norme la EN 1717, il faut éviter tout reflux éventuel vers le réseau hydrique.

Pour ce faire: en présence d'une robinetterie placée au-dessus de la baignoire, respecter la position (au moins la hauteur) de la robinetterie conformément aux dessins des pages 19.

Si la baignoire est remplie à l'aide du raccordement de distribution au trop-plein, intercaler un clapet de non-retour (non fourni) entre la sortie mitigée de la robinetterie et le

PULIZIA E DISINFEZIONE:

Durante l'utilizzo della vasca si depositano nelle tubazioni dell'idromassaggio piccole particelle organiche che se non trattate possono generare proliferazione di batteri nell'impianto. Per una perfetta igienizzazione è necessario effettuare un trattamento dell'impianto con prodotti specifici che potete acquistare rivolgendovi ai nostri Centri Tecnologici (trovate l'elenco aggiornato sul sito www.novellini.com alla voce "Assistenza") o presso rivenditori specializzati in prodotti per l'idromassaggio. Per un trattamento temporaneo potete utilizzare un liquido disinfettante a base di benzalconio cloruro. Procedere alla pulizia della vasca. Consigliamo di effettuare un trattamento specifico anche dopo un lungo periodo di inutilizzo. Se la vasca viene utilizzata da più persone consecutivamente è consigliabile effettuare un trattamento di disinfezione dopo ogni utilizzo.



È proibito fare uso o immergersi nell'acqua usata per la disinfezione.

MANUTENZIONE E PULIZIA:

La vasca è realizzata in materiale acrilico, pertanto quando si effettua la pulizia si deve usare un detergente liquido con una spugna o panno morbidi. Si consigliano prodotti come "Vim Liquido, Lysoform Casa, Cif Ammoniacal". Per evitare il formarsi di tracce di calcare è ideale asciugare la vasca dopo l'uso con una pelle di daino o panno in microfibra che pulisce a fondo senza lasciare residui. Eventuali tracce di calcare si tolgono utilizzando detergenti anticalcare specifici. Per ridare lucentezza alle superfici acriliche utilizzare un normale "Polish" usato anche per lucidare la carrozzeria delle auto. **NON USARE ASSOLUTAMENTE DETERSIVI ABRASIVI, ALCOOL, SOSTANZE A BASE DI ALCOOL, ACETONE O ALTRI SOLVENTI.**



Attenzione: l'uso di detergenti diversi da quelli raccomandati può causare danni alla vasca e/o all'apparecchiatura idromassaggio.

GRAFFI ACCIDENTALI SUPERFICIALI:

È possibile eliminare piccoli graffi superficiali utilizzando prima una carta abrasiva ad acqua (spessore 1000) per sgrassare il graffio, poi lucidare successivamente con pasta abrasiva per lisciare la superficie, infine ripristinare la lucentezza utilizzando del polish.

RICERCA GUASTI:

Verifiche da effettuare in caso di malfunzionamento prima di attivare la garanzia o di rivolgersi a personale qualificato.

Se l'idromassaggio non parte:

- Se l'interruttore di sicurezza è scattato riattivarlo e riprovare.
- Se con il livello dell'acqua abbondantemente sopra le bocchette la pompa non parte.
- Verificare che il salvavita non sia spento.

Se l'idromassaggio non si ferma:

- Se la pompa rimane sempre avviata e non si spegne con i normali comandi, disinserire l'interruttore di sicurezza e riprovare.



È vietato mettere le mani all'impianto elettrico della vasca.

SMALTIMENTO DELLA VASCA:

Per lo smaltimento del prodotto o di suoi componenti, attenersi ai regolamenti locali in materia di smaltimento rifiuti. Per il territorio Italiano D.L.G.S. n°152 del 3 Aprile 2006, per gli altri paesi della CEE direttive 2008/98/CE.



RACCOLTA DIFFERENZIATA - IMBALLO - VERIFICA LE DISPOSIZIONI DEL TUO COMUNE (PAESE).

distributeur situé sur la colonne d'évacuation.

NETTOYAGE ET DÉSINFECTION:

Lors de l'utilisation de la baignoire, de petites particules organiques se déposent dans les tuyaux de l'hydromassage qui, si elles ne sont pas traitées, entraînent la prolifération de bactéries dans le système. Pour une parfaite désinfection, il faut traiter le système avec des produits spécifiques que vous pouvez acquérir auprès de nos Centres technologiques (dont la liste figure sur notre site www.novellini.com à la rubrique "Service Après-Vente") ou auprès de détaillants spécialisés dans les produits pour hydromassage. Pour un traitement temporaire, vous pouvez utiliser un liquide désinfectant à base de chlorure de benzalkonium. Nettoyer la baignoire. Nous vous conseillons d'effectuer également un traitement spécifique au terme d'une longue période d'inutilisation. Si la baignoire est utilisée par plusieurs personnes à la suite, il est conseillé de la désinfecter après chaque utilisation.



Il est interdit d'utiliser l'eau désinfectante ou de s'y tremper.

ENTRETIEN ET NETTOYAGE:

La baignoire est réalisée dans un matériau acrylique et ne doit être nettoyée qu'avec un détergent liquide non agressif et une éponge ou chiffon doux. Pour empêcher la formation de traces de calcaire, essuyez la baignoire après utilisation avec une peau de chamois ou un chiffon en microfibre qui nettoie à fond sans laisser de résidus. Éliminer toute trace de calcaire en utilisant des produits détergents anticalcaires spécifiques. Pour rendre luisant la surface acrylique utiliser un "Polish" ordinaire comme celui utilisé par les carrossiers. **NE JAMAIS UTILISER DE DETERGENTS ABRASIFS, ALCOOL, SUBSTANCES A BASE D'ALCOOL, ACETONE OU AUTRES SOLVANTS.**



Attention: l'utilisation de détergents autres que ceux recommandés risque d'endommager la baignoire et/ou le système d'hydromassage.

RAYURES DE SURFACE ACCIDENTELLES:

Pour éliminer les petites rayures de surface, grattez la rayure avec un papier de verre humide (épaisseur 1 000), lissez ensuite la surface avec de la pâte abrasive, puis passez du polish pour rétablir le brillant. Pour obtenir un résultat optimal, contactez votre service après-vente agréé.

RECHERCHE DES PANNES:

En cas de dysfonctionnement du système, effectuez les contrôles suivants avant d'activer votre garantie ou de contacter un technicien qualifié.

L'hydromassage ne se met pas en marche:

- Si l'interrupteur de sécurité s'est déclenché, réarmez-le.
- Si le niveau d'eau dépasse largement les buses et que la pompe ne démarre pas.
- Vérifier que le disjoncteur différentiel n'est pas éteint.

L'hydromassage ne s'arrête pas:

- Si la pompe reste toujours en marche et ne s'arrête pas avec les commandes standard, désenclenchez l'interrupteur de sécurité et réessayez.



Ne jamais interférer avec le circuit électrique de la baignoire.

ELIMINATION DE LA BAIGNOIRE:

Pour le traitement du produit ou de ses composants, respectez les réglementations locales en matière de traitement des déchets. Pour l'Italie, voir le Décret législatif n°152 du 3 avril 2006; pour les autres pays de l'UE, voir la directive 2008/98/CE.



COLLECTE SÉPARÉE - EMBALLAGE - VÉRIFIEZ LES DISPOSIZIONI DE VOTRE COMMUNE (PAYS).

CERTIFICATO DI GARANZIA:

Tutti i prodotti acquistati dal consumatore, come definito dall'art. 3 del Codice del Consumo (Decreto Legislativo n. 206 del 6 settembre 2005 e ss.mm.), sono coperti dalla garanzia legale del venditore ai sensi degli artt. 128 e ss. del Codice del Consumo. In caso di difetto di conformità del prodotto, si invita il consumatore a rivolgersi al proprio rivenditore nei termini di legge.

DICHIARAZIONE DI CONFORMITÀ CE:

Il costruttore Novellini S.p.a. Via Mantova, 1023 - 46034 Romanore di Borgo Virgilio, Mantova - Italy dichiara sotto la propria responsabilità che i seguenti prodotti: vasche idromassaggio mod. (500/20)(700/10)(700/40)(700/90) sono conformi alle seguenti direttive europee 2014/35/EU, 2014/30/EU, 2014/53/EU e regolamento UE 305/2011 successive modifiche, con riferimento alle norme armonizzate:

- EN 55014-1
- EN 55014-2
- EN 60335-2-60
- EN 60335-1
- EN 12764
- EN 61000-3-2
- EN 61000-3-3
- EN 301 489-17 V3.2.0
- EN 301 489-1 V2.2.0
- EN 300 328 V2.1.1

E' conforme alla direttiva europea RoHS :

E sono stati realizzati secondo la direttiva europea 2015/863/UE e che le massime concentrazioni consentite per le seguenti sostanze sono state rispettate:

- Mercurio (Hg), 0.1% max.
- Cadmio (Cd), 0.01% max.
- Piombo (Pb), 0.1% max.
- Cromo esavalente (hexavalent chromium) (Cr(VI)), 0.1% max.
- PBB (Bifenili polibromurati), 0.1% max.
- PBDE (Eteri di difenile polibromurato), 0.1% max.
- Ftalato di bis(2-etilesile) (DEHP) (0,1 %) max.
- Benzilbutilftalato (BBP) (0,1 %) max.
- Dibutilftalato (DBP) (0,1 %) max.
- Diisobutilftalato (DIBP) (0,1 %) max.

	
Novellini S.p.a. Romanore di Borgo Virgilio (MN) 22	
EN 12764 Bagno idromassaggio, destinato ad essere utilizzato per l'igiene personale PH	
Resistenza all'intrappolamento dei capelli:	Passa
Pulibilità	Passa
Durabilità della pulibilità	Passa

CERTIFICAT DE GARANTIE:

Tous les produits achetés par le consommateur, selon l'art. 3 du code de la consommation (décret législatif n° 206 du 6 septembre 2005 et suivants), sont couverts par la garantie légale du vendeur en vertu des articles 128 et suivants du code de la consommation. En cas de défaut de conformité du produit, nous invitons le consommateur à contacter son revendeur conformément à la loi.

DECLARATION DE CONFORMIDAD CE:

Le fabricant Novellini S.p.a. Via Mantova, 1023 - 46034 Romanore di Borgo Virgilio, Mantova - Italy Déclare sous sa responsabilité que les produits suivants baignoires d'hydromassage mod. (500/20)(700/10)(700/40)(700/90) sont conformes aux directives européennes 2014/35/EU, 2014/30/EU, 2014/53/EU et règlement UE 305/2011 et modifications successives, en ce qui concerne les normes harmonisées:

- EN 55014-1
- EN 55014-2
- EN 60335-2-60
- EN 60335-1
- EN 12764
- EN 61000-3-2
- EN 61000-3-3
- EN 301 489-17 V3.2.0
- EN 301 489-1 V2.2.0
- EN 300 328 V2.1.1

Est conforme à la directive européenne RoHS

L'appareil a été fabriqué selon les dispositions de la directive européenne 2015/863/UE et les concentrations maximum admises pour les substances suivantes ont été respectées :

- Mercure (Hg), 0.1% max.
- Cadmium (Cd), 0.01% max.
- Plomb (Pb), 0.1% max.
- Chrome VI (Chrome hexavalent) (Cr(VI)), 0.1% max.
- PBB (polybromobiphényle), 0.1% max.
- PBDE (polybromodiphényléther), 0.1% max.
- Phtalate de bis-(2-éthylhexyle) (DEHP) (0,1 %) max.
- Phtalate de benzyle et de butyle (BBP) (0,1 %) max.
- Phtalate de dibutyle (DBP) (0,1 %) max.
- Phtalate de diisobutyle (DIBP) (0,1 %) max.

	
Novellini S.p.a. Romanore di Borgo Virgilio (MN) 22	
EN 12764 Baignoire à hydromassage destinée à l'hygiène personnelle PH	
Résistance à la retenue de cheveux:	Passe
Nettoyabilité	Passe
Durabilité de la nettoyabilité	Passe



I marchi Bluetooth sono di proprietà della Bluetooth SIG, Inc.



Les marques Bluetooth sont la propriété de la société Bluetooth SIG, Inc.





Hydro Plus - Natural Air + Hydro



 Via Mantova, 1023
 46034 Borgo Virgilio
 Loc. Romanore (MN) - ITALY

NOVELLINI

Modello: 40584ELE
 Valore nominale: 30VA 220V-230V 50/60Hz
 Intervallo di temperatura: 0°C - 70°C
 Intervallo di frequenza RF 2,4 - 2,4835GHz
 Potenza RF: 12,97 dBm







Hydro Plus - Natural Air + Hydro



 Via Mantova, 1023
 46034 Borgo Virgilio
 Loc. Romanore (MN) - ITALY

NOVELLINI

Modèle: 40584ELE
 Calibrage: 30VA 220 V-230 V 50/60 Hz
 Plage de températures: 0 à 70 °C
 Plage de fréquences RF: 2,4 à 2,4835 GHz
 Puissance RF: 12,97 dBm







Hydro Air - Whirlpool - Natural Air



 Via Mantova, 1023
 46034 Borgo Virgilio
 Loc. Romanore (MN) - ITALY

NOVELLINI

Modello: 40464ELE
 Valore nominale: 1,5VA 220V-230V 50/60Hz
 Intervallo di temperatura: 0°C - 70°C
 Intervallo di frequenza RF 2,4 - 2,4835GHz
 Potenza RF: 5,31 dBm







Hydro Air - Whirlpool - Natural Air

 Via Mantova, 1023
 46034 Borgo Virgilio
 Loc. Romanore (MN) - ITALY

NOVELLINI

Modèle: 40464ELE
 Calibrage: 1,5VA 220 V-230 V 50/60 Hz
 Plage de températures: 0 à 70 °C
 Plage de fréquences RF: 2,4 à 2,4835 GHz
 Puissance RF: 5,31 dBm

Romanore di Borgo Virgilio, li 10.01.2022

 Novellini S.p.a.
 Marco Novellini
 Amministratore delegato

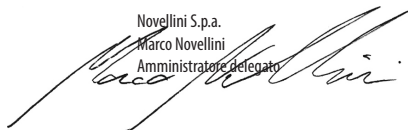

Romanore di Borgo Virgilio, li 10.01.2022

 Novellini S.p.a.
 Marco Novellini
 Amministratore delegato



INTRODUCTION:

Whirlpool baths must be installed by trained personnel able to demonstrate to the relevant authorities their knowledge and ability in the application of health and safety regulations i.e. electricity and water supplies and waste water disposal. The manufacturer provides training for technical assistance staff and therefore you are advised to contact an authorised technical assistance centre for the purposes of installation.



This symbol indicates important product instructions or important safety information.

INSTALLATION:



IMPORTANT!

Before you start to assemble and install the product, carefully read through all the instructions. Unpack the components and check that nothing is missing and that there are no damaged or faulty components, remove the transparent protective film.

All components requiring maintenance (e.g. pump, electrical components, etc) must remain accessible once final installation is complete.

Do not support the bath using the hoses during transport.

N.B.: This product is designed for installation on finished walls and floors.

Warranty claims must be produced with the purchase invoice and the product assembling instructions.

The drawings and illustrations in this manual are provided for information purposes only.

The manufacturer reserves the right to make changes and improvements without prior notice.

INSTALLATION OF BATH WITH FRAME:

Follow the sequence of drawings given in this manual very carefully when installing a bath with frame.

INSTALLATION OF ENCLOSED BATH:

Before building the enclosing walls, it is best to position the bath and make the required connections. The wall can extend inwards under the lip of the bath by not more than 1.5 cm. The drain must be connected in such a way that the bath can be pulled out of the enclosure for maintenance, when necessary. To facilitate this operation do NOT fix enclosed type baths to the floor. In this case, fix the bath by applying silicone on all four sides (see siliconing illustration on page 34).

Inspection panel required.

OPERATING TEST:

An operating test must be performed following installation. Check that the bath is clean.

Fill the bath with water at an infeed temperature of 40°C (± 5°C) up to a level above the highest nozzle to allow the system to function. Switch on the system and run it for 10 minutes. Switch OFF the whirlpool function but do not empty the bath and after 10 minutes check all the hoses, couplings, etc. for any leaks.

The test should be repeated following any adjustments or substitutions. Backflow of water towards the mains water supply must be avoided to ensure conformity with EN 1717 when filling the bath. Therefore if the taps are fitted so that the water fills the bath from above the top of the bath then the taps must be positioned (at least in terms of height) in accordance with the diagrams shown from page 19.

If the system involving a combined water inlet and overflow outlet is used to fill the bath, a water outlet spout consisting of a non-return valve (not supplied) must be fitted between the combined tap water inlet point and the delivery system located on the discharge column.

VORWORT:

Die Installation von Whirlwannen darf nur von Personal mit entsprechender Eignung vorgenommen werden, das in der Lage sein muss, gegenüber den zuständigen Stellen seine Kenntnisse und Kompetenz in der Anwendung der im jeweiligen Land geltenden gesetzlichen Anforderungen in den Bereichen Sicherheit, elektrische und sanitäre Einrichtungen und Entsorgung nachzuweisen. Der Hersteller sorgt für die Ausbildung seiner mit dem technischen Kundendienst beauftragten Techniker. Daher empfehlen wir, die Installation von einem technischen Kundendienstzentrum des Herstellers ausführen zu lassen.



Dieses Symbol wird in vorliegendem Handbuch immer dann verwendet, wenn wichtige oder der Produktsicherheit dienende Hinweise erteilt werden.

INSTALLAZIONE:



WICHTIG!

Vor Beginn der Montage sollten Sie sämtliche Anweisungen aufmerksam lesen. Überprüfen sie, ob die Packung mit den Bestandteilen für die Montage vollständig ist, und dass diese nicht offensichtlich beschädigt sind, falls vorhanden, die durchsichtige Schutzfolie abnehmen.

Die Installation ist so vorzunehmen, dass nach der Installation alle Elemente, die eine Wartung erfordern (z.B. Pumpe, elektrische Bauteile. usw.) zugänglich bleiben.

Die Wanne darf beim Transport nicht an den Rohrleitungen angehoben werden.

ANMERKUNG: Die Installation darf erst nach Fertigstellung von Fußboden und Wänden zu erfolgen.

Im Fall von Reklamation, die Rechnungsanlage zusammen mit den Montageanleitungen vorlegen.

Die im Handbuch enthaltenen Abbildungen und Zeichnungen dienen nur der Veranschaulichung.

Die Garantie behält sich das Recht vor, Änderungen daran vorzunehmen.

INSTALLATION DES EINGEBAUTEN WHIRPOOLS:

Vor dem Einbau empfiehlt es sich, die Wanne zu justieren und die entsprechenden Anschlüsse durchzuführen. Die Mauer gegenüber der Wannenaußenkante kann um max. 1,5 cm nach innen versetzt sein. Der Abfluß muß so angeschlossen werden, daß die Wanne für eventuelle Instandhaltungsarbeiten aus der Einmauerung herausgenommen werden kann. Für eine einfachere Herausnahme darf die eingebaute Wanne keinesfalls am Boden befestigt werden. In diesem Fall erfolgt die Befestigung über das Auftragen von Silikon an den vier Seiten (siehe Auftragen von Silikon auf Seite 34).

Revisionstür obligatorisch.

PROBE DER INBETRIEBNAHME:

Nach der Installation muss eine Funktionsprüfung durchgeführt werden. Sicherstellen, dass die Wanne sauber ist.

Wasser mit einer Einlasstemperatur von 40°C (±5°C) einlaufen lassen, bis der Füllstand über die oberste Düse reicht, damit das System funktionieren kann.

Das System einschalten und für mindestens 10 Minuten laufen lassen. Ohne die Wanne zu entleeren, die Hydromassage ausschalten und nach einer Wartezeit von mindestens 10 Minuten alle Rohrleitungen, Anschlüsse, usw. auf undichte Stellen überprüfen.

Falls Einstellungen oder der Austausch defekter Teile erforderlich sind, muss die Prüfung anschließend wiederholt werden.

Zur Wannenfällung gemäß EN 1717 muss ein Rückfließen in das Trinkwassernetz vermieden werden.

Daher ist Folgendes zu beachten: Bei Verwendung einer Armatur mit Einlass von oberhalb der Wanne ist die in den Zeichnungen auf Seite 19 angegebene Armaturposition (zumindest in der Höhe) einzuhalten.

Falls zur Wannenfällung der Zulaufanschluss am Überlauf verwendet wird, muss zwischen dem gemischten Auslauf der Armatur und dem auf dem Ablauf angeordneten Zulauf ein Rückschlagventil eingebaut werden (nicht im Lieferumfang).

CLEANING AND DISINFECTING:

During use, small organic particles are deposited in the whirlpool pipes and if not treated may lead to proliferation of bacteria in the system. For perfect hygiene, you should treat the system with specific products available from our Service Centres (see updated list on our site www.novellini.com under the heading "Service") or dealers specialising in products for whirlpool baths. For temporary treatment you can use a benzalkonium chloride based liquid disinfectant (e.g. Dettol). How to clean the bath. You should also perform a specific treatment if the bath is left unused for long periods. If the bath is used by more than one person consecutively, you are recommended to disinfect after each cycle.



You should never use or take a bath in the water used for disinfecting.

MAINTENANCE AND CLEANING:

The bath is made of acrylic and must be cleaned using a liquid detergent and a soft cloth or sponge. Use a good quality household liquid detergent. To prevent scale deposits, wipe dry using a chammy leather or a soft lint-free cloth that removes stubborn deposits without leaving traces. Limescale deposits may be removed using specific detergent products. To restore shine to the acrylic surface polish with an ordinary wax polish such as car wax.

DO NOT USE ABRASIVE CLEANERS, ALCOHOL OR ALCOHOL BASED PRODUCTS, ACETONE OR OTHER SOLVENTS.



Warning: use of detergents other than those recommended may damage the bath and/or the whirlpool equipment.

SURFACE SCRATCHES:

Small surface scratches can be removed using wet emery paper (grade 1000) and then smoothing the surface with abrasive paste. Once the scratch has been removed, restore surface shine using wax polish.

TROUBLESHOOTING:

In the event of a problem, perform the following checks before activating the warranty or contacting qualified staff.

If the jet system does not start:

- If the circuit breaker has tripped, reset it and try switching on the jet system again.
- If the pump does not start when the water level is well above the nozzles.
- Check to ensure that the cut-out is turned on.

If the jet system does not stop:

- If the pump continues running and cannot be turned off using the usual controls, turn it off using the circuit breaker and try again.



Do not make adjustments to the wiring or other electrical parts.

DISPOSING OF THE WHIRLPOOL BATH:

For the disposal of the product or its parts, follow the local regulations on matters of waste disposal. For Italy, Legislative Decree n. 152 of April 3, 2006 will hold, and for the other EU countries, Directive 2008/98/EC.



SEPARATE COLLECTION - PACKAGING - CHECK THE PROVISIONS OF YOUR MUNICIPALITY (COUNTRY).

PRODUCT GUARANTEE:

All products purchased by consumers, as defined in Article 3 of the Consumer Code (Legislative Decree no. 206 of 6 September 2005 and subsequent amendments), are covered by the legal guarantee of the seller under Article 128 and subsequent amendments of the consumer Code. In case of lack of conformity of the product, we

REINIGUNG UND DESINFEKTION:

Während des Gebrauchs lagern sich in den Leitungen der Wanne kleine organische Teilchen ab, die zur Vermehrung von Bakterien in der Anlage führen können, wenn sie nicht beseitigt werden. Für eine zuverlässige Desinfektion muss die Anlage mit Spezialprodukten behandelt werden, die über unsere Technologiezentren (die aktuelle Liste ist auf der Website www.novellini.com unter "Kundendienst" zu finden) oder bei Ihrem Fachhändler für Whirlpool-Produkte erhältlich sind. Für eine vorläufige Hygienebehandlung können Sie ein handelsübliches flüssiges Desinfektionsmittel auf der Grundlage von Benzalkoniumchlorid verwenden. Wir empfehlen eine solche Spezialbehandlung auch nach längerem Nichtgebrauch. Baden mehrere Personen nacheinander in der Wanne, wird aus hygienischen Gründen empfohlen, sie nach jedem Gebrauch zu desinfizieren.



Im für die Desinfektion verwendeten Wasser darf auf keinen Fall gebadet werden.

WARTUNG UND PFLEGE:

Bei der Wanne handelt es sich um eine Acrylwanne. Zur Reinigung muß aus diesem Grund ein flüssiges Reinigungsmittel mit einem Schwamm bzw. einem weichen Tuch verwendet werden. Es werden handelsübliche Markenprodukte empfohlen. Zur Verhinderung von Kalkablagerungen sollte die Wanne nach dem Gebrauch mit einem Fensterleder bzw. einem Mikrofaser Tuch ausgewischt werden. Eventuelle Kalkablagerungen werden mit speziellen kalklösenden Produkten entfernt. Um glänzende Oberflächen wieder zu erhalten, eine normale Autopolitur verwenden.

KEINESFALLS SCHEUERMITTEL, ALKOHOL, ALKOHOLHALTIGE STOFFE, ACETON BZW. ANDERE LÖSUNGSMITTEL VERWENDEN.



Achtung: Der Gebrauch von anderen als den empfohlenen Reinigungsmitteln kann Schäden an der Wanne und/oder der Hydromassage-Ausrüstung verursachen.

KRATZER IN DER OBERFLÄCHE:

Kleine Kratzer in der Oberfläche können mit Feuchtschmirgelpapier der Stärke 1000 entfernt werden. Erst den Kratzer abschmirgeln und die Oberfläche danach mit Schmirgelpaste glätten. Danach eine Politur auftragen und polieren.

FEHLERSUCHE:

Prüfungen, die durchzuführen sind, bevor Sie die Garantie aktivieren oder sich mit qualifiziertem Servicepersonal in Verbindung setzen.

Wenn der Whirlpool nicht startet:

- Hat der Sicherheitsschalter ausgelöst, zurücksetzen und erneut probieren.
- Startet die Pumpe nicht, obwohl das Wasser die Düsen ausreichend bedeckt, den Kundendienst benachrichtigen.
- Prüfen, ob die Sicherung nicht ausgelöst hat.

Wenn der Whirlpool nicht ausschaltet:

- Wenn die Pumpe ständig läuft und nicht mit den normalen Steuerungen ausgeschaltet werden kann, den Sicherheitsschalter ausschalten und danach erneut probieren.



Legen Sie nicht Hand an die Elektroanlage der Wanne an.

ENTSORGUNG DER WANNE:

Die Entsorgung des Produkts und seiner Bestandteile muss unter Beachtung der ortsüblichen Gesetzesvorschriften für die Abfallbehandlung erfolgen. In Italien: die Gesetzverordnung D.Lgs Nr. 152 vom 3. April 2006. In den anderen Ländern der EU: die Richtlinie 2008/98/EG.



GETRENNTE SAMMLUNG - VERPACKUNG - PRÜFEN SIE DIE VORSCHRIFTEN IHRER GEMEINDE (LAND).

invite the consumer to contact their dealer within the statutory deadline.

UK DECLARATION OF CONFORMITY:

The manufacturer Novellini S.p.a. Via Mantova, 1023 - 46034 Romanore di Borgo Virgilio, Mantova - Italy Declares under its responsibility that the following products: whirlpool baths mod. (500/20)(700/10)(700/40)(700/90) are in conformity with the following directives: Electromagnetic Compatibility Regulations 2016, Electrical Equipment (Safety) Regulations 2016, Radio Equipment Regulations 2017, Construction Products, Regulations 2019 and subsequent amendments, with reference to designated standards:

- EN 55014-1
- EN 55014-2
- EN 60335-2-60
- EN 60335-1
- EN 12764
- EN 61000-3-2
- EN 61000-3-3
- EN 301 489-17 V3.2.0
- EN 301 489-1 V2.2.0
- EN 300 328 V2.1.1

Conforms with The Restriction of the Use of Certain Hazardous Substances in Electrical and Electronic Equipment Regulations 2012, and that the maximum concentration allowed for the following substances have been fully complied to.

- Mercury (Hg), 0.1% max.
- Cadmium (Cd), 0.01% max.
- Lead (Pb), 0.1% max.
- Chromium VI (hexavalent chromium) (Cr(VI)), 0.1% max.
- PBB (polybrominated biphenyls), 0.1% max.
- PBDE (Polybrominated diphenyl ether), 0.1% max.
- Bis(2-ethylhexyl) phthalate (DEHP) (0,1 %) max.
- Butyl benzyl phthalate (BBP) (0,1 %) max.
- Dibutyl phthalate (DBP) (0,1 %) max.
- Diisobutyl phthalate (DIBP) (0,1 %) max.

Novellini S.p.a. Romanore di Borgo Virgilio (MN) 22	
EN 12764 Whirlpool bath designed for personal hygiene PH	
Resistance to hair entrapment:	Pass
Cleanable	Pass
Cleaning durability	Pass



The Bluetooth brands are the property of Bluetooth SIG, Inc.



GARANTIE:

Alle vom Verbraucher erworbenen Produkte sind, wie in Art. 3 des Verbraucherschutzgesetzes (Gesetzesverordnung Nr. 206 vom 6. September 2005 und nachfolgende Änderungen) festgelegt, von der gesetzlichen Garantie der Vertreiber gemäß den Art. 128 ff des Verbraucherschutzgesetzes abgedeckt. Im Falle eines vertragswidrigen Produktes wird der Verbraucher darum gebeten, sich in Übereinstimmung mit dem Gesetz an seinen eigenen Wiederverkäufer zu wenden.

EG ÜBEREINSTIMMUNGSEKLÄRUNG:

Der Hersteller Novellini S.p.a. Via Mantova, 1023 - 46034 Romanore di Borgo Virgilio, Mantua - Italy bestätigt auf eigene Verantwortung, dass die folgenden Produkte: Hydromassagewannen Mod. (500/20)(700/10)(700/40)(700/90) den folgenden europäischen Richtlinien 2014/35/EU, 2014/30/EU, 2014/53/EU und der EU-Verordnung 305/2011, nachträgliche Änderungen, mit Bezug auf folgende harmonisierte Normen entsprechen:

- EN 55014-1
- EN 55014-2
- EN 60335-2-60
- EN 60335-1
- EN 12764
- EN 61000-3-2
- EN 61000-3-3
- EN 301 489-17 V3.2.0
- EN 301 489-1 V2.2.0
- EN 300 328 V2.1.1

Konform der EU RoHS Richtlinie sind und nach der EU-Richtlinie 2015/863/UE gefertigt sind und dass die Maximalkonzentration der folgenden Substanzen eingehalten worden sind:

- Mercury (Hg), 0.1% max.
- Cadmium (Cd), 0.01% max.
- Lead (Pb), 0.1% max.
- Chromium VI (hexavalent chromium) (Cr(VI)), 0.1% max.
- PBB (polybrominated biphenyls) , 0.1% max.
- PBDE (Polybrominated diphenyl ether) , 0.1% max.
- Di(2-ethylhexyl)phthalat (DEHP) (0,1 %) max.
- Butylbenzylphthalat (BBP) (0,1 %) max.
- Dibutylphthalat (DBP) (0,1 %) max.
- Diisobutylphthalat (DIBP) (0,1 %) max.

Novellini S.p.a. Romanore di Borgo Virgilio (MN) 22	
EN 12764 Whirlwanne, vorgesehen für den Gebrauch zur persönlichen Hygiene PH	
Schutz gegen Ansaugen der Haare:	Konform
Reinigbarkeit	Konform
Dauerhaftigkeit der Reinigbarkeit	Konform



Die Bluetooth Markenzeichen sind Eigentum der Firma Bluetooth SIG, Inc.





Hydro Plus - Natural Air + Hydro

 Via Mantova, 1023
46034 Borgo Virgilio
Loc. Romanore (MN) - ITALY

NOVELLINI

Model: 40584ELE
Rating: 30VA 220V-230V 50/60Hz
Temperature range: 0 to 70°C
RF Frequency range: 2.4 to 2.4835GHz
RF power: 12,97 dBm



 

Hydro Plus - Natural Air + Hydro

 Via Mantova, 1023
46034 Borgo Virgilio
Loc. Romanore (MN) - ITALY

NOVELLINI

Modell: 40584ELE
Leistung: 30VA 220 V-230 V 50/60 Hz
Temperaturbereich: 0 bis 70 °C
RF-Frequenzbereich: 2,4 bis 2,4835 GHz
RF-Leistung: 12,97 dBm



 

Hydro Air - Whirlpool - Natural Air

 Via Mantova, 1023
46034 Borgo Virgilio
Loc. Romanore (MN) - ITALY

NOVELLINI

Model: 40464ELE
Rating: 1,5VA 220V-230V 50/60Hz
Temperature range: 0 to 70°C
RF Frequency range: 2.4 to 2.4835GHz
RF power: 5,31 dBm



 

Hydro Air - Whirlpool - Natural Air

 Via Mantova, 1023
46034 Borgo Virgilio
Loc. Romanore (MN) - ITALY

NOVELLINI

Modell: 40464ELE
Leistung: 1,5VA 220 V-230 V 50/60 Hz
Temperaturbereich: 0 bis 70 °C
RF-Frequenzbereich: 2,4 bis 2,4835 GHz
RF-Leistung: 5,31 dBm

Romanore di Borgo Virgilio, li 10.01.2022

Novellini S.p.a.
Marco Novellini
Amministratore delegato



Romanore di Borgo Virgilio, li 10.01.2022

Novellini S.p.a.
Marco Novellini
Amministratore delegato

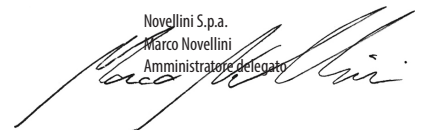

INLEIDING:

De installatie van de baden met hydromassage dient te worden uitgevoerd door vakkundig personeel, dat aan de betreffende autoriteit kan aantonen dat ze op de hoogte zijn van de nationale veiligheidsvoorschriften op het gebied van elektriciteit en watertoevoer- en afvoer en deze kunnen toepassen. De fabrikant leidt technici op voor technische ondersteuning en derhalve raden wij aan de installatie te laten uitvoeren door een dienst technische ondersteuning van de fabrikant.



Telkens wanneer u bij het lezen van deze handleiding dit symbool tegenkomt, wijst dit op belangrijke aanwijzingen, of aanwijzingen die te maken hebben met de veiligheid van het product.

INSTALLATIE:



BELANGRIJK!

alvorens te beginnen met de montage van het product dient u alle aanwijzingen aandachtig door te lezen. Controleer of alle voor de montage benodigde onderdelen in de verpakking aanwezig zijn, en of ze geen defecten vertonen. Verwijder de transparante beschermfolie waar aanwezig.

De installatie dient zo te worden uitgevoerd dat alle onderdelen die onderhoud vergen (bijv. pomp, elektrische onderdelen enz.) toegankelijk blijven.

Het is verboden het bad tijdens het transport te ondersteunen met de leidingen.

N.B.: De installatie dient te worden uitgevoerd wanneer de vloer en wanden afgewerkt zijn.

Bij elke service-aanvraag dient de faktuur/aankoopbon samen met de installatiehandleiding te worden overlegd.

De afbeeldingen en tekeningen in deze handleiding zijn zuiver als uitleg bedoeld.

De fabrikant behoudt zich het recht voor wijzigingen en veranderingen aan te brengen.

INSTALLATIE VAN BAD MET DRAAGCONSTRUCTIE:

Voor de installatie van het bad met draagconstructie dient u de aanwijzingen in deze handleiding onder de tekeningen nauwkeurig op te volgen.

INSTALLATIE INBOUWBAD:

Het is raadzaam eerst het bad te plaatsen en aan te sluiten, alvorens u de muurtjes er omheen metselt. Het muurtje kan maximaal 1,5 cm naar binnen gebouwd worden ten opzichte van de buitenkant van het bad. De afvoerverbinding dient op zodanige wijze gerealiseerd te worden dat het bad uit de ombouw verwijderd kan worden voor eventueel onderhoud. Om deze handeling te vergemakkelijken is het verplicht het bad niet aan de vloer te bevestigen als het ingebouwd wordt. In dit geval wordt het bad bevestigd door de vier zijden met siliconen dicht te kitten (zie afdichting met siliconenkit pag. 34).

Verplicht inspectieplicht.

TEST VOOR INBEDRIJFNEMING:

Na de installatie is het verplicht een bedrijfstest uit te voeren. Controleer of het bad schoon is.

Vul het bad met water met een ingangstemperatuur van 40°C (±5°C) tot boven de bovenste jet, omdat anders het systeem niet in werking treedt.

Zet het systeem aan en laat het gedurende ten minste 10 minuten werken. Zet de hydromassage uit zonder het bad leeg te laten lopen en controleer na ten minste 10 minuten alle leidingen, koppelingen, enz op eventuele lekkages.

De test dient te worden herhaald na eventuele afstellingen of het vervangen van defecte onderdelen.

Om het bad te vullen volgens EN 1717 dient mogelijk terugstromen van water naar de waterleiding te worden voorkomen.

Om deze reden moet bij een kraan met watertoevoer boven het bad de positie (ten minste de hoogte) van de kraan volgens de tekeningen van pagina 19 in acht worden genomen.

INTRODUCCIÓN:

La instalación de las bañeras hidromasaje debe ser ejecutada por personal idóneo que pueda demostrar a las autoridades competentes su conciencia y competencia en la aplicación de los requisitos reglamentares nacionales sobre seguridad, esto es sobre suministro eléctrico e hídrico/desguace. El constructor se ocupa de capacitar a los técnicos encargados de la asistencia técnica, por tanto aconsejamos encomendar la instalación a un centro de asistencia técnica del constructor.



Cada vez que a lo largo del presente manual aparezca el símbolo indicado, significa que se trata de instrucciones importantes o bien relacionadas con la seguridad del producto.

INSTALACIÓN:



IMPORTANTE!

antes de iniciar el montaje del producto lea con atención todas las instrucciones. Controle que el embalaje contenga todos los componentes para el montaje y que los mismos no presenten defectos evidentes, elimine el film de protección transparente en aquellas partes que lo lleven. La instalación debe realizarse de modo tal que, una vez completada, todos los elementos que requieren mantenimiento (como la bomba, los componentes eléctricos etc.) sean accesibles.

Queda prohibido sostener la bañera mediante las tuberías durante el transporte.

NOTA: La instalación deberá efectuarse cuando el pavimento y las paredes estén terminadas.

Para cada reclamación, presentar la factura/recibo junto al manual con las instrucciones de montaje.

Las imágenes y los dibujos representados en el manual son puramente orientativos.

El fabricante se reserva el derecho de realizar modificaciones y cambios.

INSTALACIÓN DE LA BAÑERA CON UN BASTIDOR:

Para la instalación de la bañera con un bastidor, atenerse rigurosamente a lo indicado en este manual en la secuencia de las figuras.

INSTALACIÓN BAÑERA EMPOTRADA:

Antes de construir los muros de contención es oportuno colocar la bañera y efectuar las conexiones correspondientes.

El muro respecto a la parte externa de la bañera, puede construirse internamente como máximo a 1,5 cm. La conexión del desagüe debe efectuarse de modo que la bañera pueda ser extraída de su ubicación para realizar las posibles operaciones de mantenimiento. Para facilitar dicha operación, es obligatorio no fijar la bañera al suelo cuando está empotrada. En este caso la sujeción se obtiene bloqueando con silicona los cuatro lados (ver aplicación de silicona en la pág. 34).

Panel de inspección obligatorio.

PRUEBA DE PUESTA EN FUNCIONAMIENTO:

Tras la instalación es obligatorio llevar a cabo una prueba de funcionamiento. Comprobar que la bañera está limpia.

Llenar con agua a una temperatura de entrada de 40°C (±5°C) hasta un nivel por encima de la boquilla más alta para que el sistema pueda funcionar.

Encender el sistema y dejarlo en funcionamiento por un periodo mínimo de 10 minutos. Sin vaciar la bañera, apagar el hidromasaje y, al cabo de un periodo mínimo de 10 minutos, controlar todas las tuberías, los racores etc. Para detectar posibles fugas.

Una vez realizadas las regulaciones o sustituciones de parte defectuosas, es necesario volver a realizar la prueba de funcionamiento.

Para el llenado de la bañera de conformidad con la norma EN 1717 es necesario evitar posibles reflujos hacia la red hídrica.

Por tanto, si se utilizan grifos con inmisión desde sobre la bañera es necesario respetar la posición (al menos la altura) de los grifos, según lo indicado en las figuras de página 19).

Si para llenar la bañera se utiliza la conexión de suministro al rebosadero, colocar una válvula antirretorno (no suministrada) entre la salida mezclada de los grifos y el

Als bij het vullen van het bad de vulaansluiting van de overloop wordt gebruikt, moet tussen de menguitgang van de kraan en de verdeler op de afvoer kolom een terugslagklep worden geplaatst (niet meegeleverd).

REINIGING EN ONTSMETTING:

Tijdens het gebruik van het bad zetten zich in de leidingen van de hydromassage kleine organische deeltjes af die bacteriegroei in de installatie kunnen veroorzaken als ze niet worden behandeld. Voor een perfecte ontsmetting moet de installatie worden behandeld met specifieke producten die verkrijgbaar zijn bij onze Technologische centra (zie de meest recente lijst op onze website www.novellini.com onder het punt "Service") of bij een van onze speciaalzaak voor hydromassageproducten. Voor een tijdelijke behandeling kunt u een ontsmettingsvloeistof op basis van benzalkoniumchloride gebruiken. Maak het bad schoon. Wij adviseren om ook een specifieke behandeling uit te voeren als de installatie lange tijd niet gebruikt is. Als het bad door verschillende mensen achtereenvolgend wordt gebruikt, is het raadzaam om na elk gebruik een ontsmetting uit te voeren.



Het is verboden gebruik te maken van of zich onder te dompelen in het water dat is gebruikt voor de ontsmetting.

ONDERHOUD EN REINIGING:

Het bad is vervaardigd uit acryl en voor het reinigen dient u dus een vloeibaar schoonmaakmiddel en een vochtige spons of doek te gebruiken. Wij adviseren u om vloeibaar

re, niet-schurend schoonmaakmiddelen te gebruiken. Om kalkaanslag te voorkomen is het raadzaam het bad na gebruik droog te wrijven met een leren zeem of een zachte doek. Eventuelle Oberflächenfehler und/oder das Finish betreffende Mängel müssen vor dem endgültigen Aufbau gemeldet werden. Es empfiehlt sich, das Produkt vor dem Aufbau zu überprüfen und einer Funktionskontrolle zu unterziehen. GEBRUIK ABSOLUUT GEEN SCHUURMIDDELEN, ALCOHOL, SCHOONMAAKMIDDELEN OP BASIS VAN ALCOHOL, ACETON OF ANDERE OPLOSMIDDELEN.



NB: Het gebruik van ander schoonmaakmiddelen dan de aanbevolen middelen kan het bad en/of het hydromassagesysteem schade toebrengen.

KRASSEN IN HET OPPERVLAK:

Kleine krassen in het oppervlak kunnen verwijderd worden door eerst waterproof schuurpapier te gebruiken (dikte 1000) om de kras bij te werken, en vervolgens te polijsten met een schuurpasta om het oppervlak glad te maken. Tot slot brengt u de glans weer aan met een polish.

STORINGEN OPSPOREN:

Controles die bij storingen moeten worden uitgevoerd alvorens de garantie te activeren of contact op te nemen met gekwalificeerde medewerkers.

Indien de hydromassage niet start:

- Indien de veiligheidsschakelaar is afgesprongen dient u deze terug te stellen en de hydromassage opnieuw te starten.
- Indien de pomp niet start terwijl het waterpeil ruim boven de jets staat.
- Controleer of de herstelzekerings niet uitgeschakeld is.

Indien de hydromassage niet stopt:

- Indien de pomp steeds blijft werken en niet uitgaat door op de normale bedieningen te drukken, dient u de veiligheidsschakelaar uit te schakelen en het opnieuw te proberen.



Het wordt afgeraden om ingrepen te verrichten op de elektrische installatie van het bad.

suministrador situado en la columna de descarga.

LIMPIEZA Y DESINFECCIÓN:

Durante el empleo de la bañera en las tuberías del hidromasaje se depositan pequeñas partículas orgánicas que, si no se tratan adecuadamente, pueden generar la proliferación de bacterias en la instalación. Para una higienización perfecta es necesario tratar la instalación con productos específicos que se pueden comprar en nuestros Centros Tecnológicos (la lista actualizada se encuentra en nuestro sitio www.novellini.com, en el apartado "Asistencia"), o bien en los comercios de los vendedores especializados en productos para hidromasajes. Para un tratamiento temporáneo se puede utilizar un líquido desinfectante a base de cloruro de benzalconio. Limpiar la bañera. Se aconseja efectuar un tratamiento específico también después de un largo período sin utilizar la bañera. Si más personas consecutivamente utilizan la bañera, se recomienda realizar un tratamiento de desinfección tras cada empleo.



Está prohibido usar o sumergirse en el agua usada para la desinfección.

MANTENIMIENTO Y LIMPIEZA:

La bañera está realizada con material acrílico, por tanto al efectuar la limpieza es necesario utilizar un detergente líquido con una esponja o un trapo suave. Recomendamos productos detergentes como Vim Líquido, Lysoform, Cif. Para evitar que se formen depósitos de cal es mejor secar la bañera tras el uso con una gamuza o un paño de microfibra que limpia a fondo sin dejar residuos. Los posibles restos de cal pueden eliminarse con cualquier producto anticál. Para reavivar el brillo de la superficie acrílica usar un pulimento de los que se usa para abrillantar la carrocería de los coches.

NO USAR NUNCA DETERGENTES ABRASIVOS, ALCOHOL, SUSTANCIAS A BASE DE ALCOHOL, ACETONA U OTROS DISOLVENTES.



Atención: el uso de detergentes diferentes a los recomendados puede dañar la bañera y/o el equipo de hidromasaje.

RAYADURAS SUPERFICIALES ACCIDENTALES:

Pequeños arañazos en la superficie pueden ser eliminados utilizando primero una lija al agua (espesor 1000) para desbastar el arañazo, luego pulimentar con pasta abrasiva para alisar la superficie, por último abrillantar con el producto de pulir.

LOCALIZACIÓN DE AVERÍAS:

Comprobaciones que se deben efectuar ante una anomalía de funcionamiento antes de activar la garantía o ponerse en contacto con personal cualificado.

Si el hidromasaje no arranca:

- Si el interruptor de seguridad se ha disparado, restablecer su posición inicial y reintentar.
- Si con el nivel del agua bastante por encima de las bocas la bomba no arranca.
- Verificar que el salvavidas no esté apagado.

Si el hidromasaje no se detiene:

- Si la bomba permanece siempre encendida y no se apaga presionando las teclas previstas ON-OFF, desactivar el interruptor de seguridad e intentar de nuevo.



Bajo ningún concepto se debe manipular la instalación eléctrica de la bañera.

ELIMINACIÓN DE LA BAÑERA:

Para eliminar el producto o sus componentes, atégase a las disposiciones locales de eliminación de residuos. En el territorio italiano se aplica el Decreto Legislativo N. 152 del 3 de Abril de 2006; en los demás países de la UE, se aplica la directiva 2008/98/CE.



RECOGIDA SEPARADA - EMBALAJE - CONSULTA LAS DISPOSICIONES DE TU MUNICIPIO (PAÍS).

AFDANKING VAN HET BAD:

Voor de inzameling van het product, of van de onderdelen van het product, dient u zich te houden aan de lokale voorschriften inzake de afvalinzameling. Voor het Italiaanse grondgebied is dit het Wetsbesluit nr. 152 van 3 april 2006, en voor de andere UE-landen is dit de richtlijn 2008/98/EG.



APARTE COLLECTIE - VERPAKKING - CONTROLEER DE BEPALINGEN VAN UW GEMEENTE (LAND).

GARANTIECERTIFICAAT:

Alle door de consument gekochte producten, zoals omschreven in art. 3 van het Consumenten Wetboek (wetsdecreet nr. 206 van 6 september 2005 en latere wijzigingen), vallen onder de wettelijke garantie van de verkoper op grond van de artikelen 128 e.v. van de Code. In geval van gebrek aan conformiteit van het product, vragen wij de consument contact op te nemen met uw dealer in overeenstemming met de wet.

CERTIFICAAT T.B.V. EG-RICHTLIJNEN:

De fabrikant Novellini S.p.a. Via Mantova, 1023 - 46034 Romanore di Borgo Virgilio, Mantova - Italy verklaart geheel onder eigen verantwoordelijkheid dat de volgende producten:

hydromassagebaden mod. (500/20)(700/10)(700/40)(700/90).

in overeenstemming zijn met de volgende Europese Richtlijnen 2014/35/EU, 2014/30/EU, 2014/53/EU en de Verordening (EU) nr. 305/2011 en latere wijzigingen daarop, onder verwijzing naar de geharmoniseerde normen:

- EN 55014-1
- EN 55014-2
- EN 60335-2-60
- EN 60335-1
- EN 12764
- EN 61000-3-2
- EN 61000-3-3
- EN 301 489-17 V3.2.0
- EN 301 489-1 V2.2.0
- EN 300 328 V2.1.1

En gerealiseerd werd volgens de Europese richtlijn 2015/863/UE, en dat de toegestane maximum concentraties voor de volgende stoffen werden gerespecteerd:

- Mercury (Hg), 0.1% max.
- Cadmium (Cd), 0.01% max.
- Lead (Pb), 0.1% max.
- Chromium VI (hexavalent chromium) (Cr(VI)), 0.1% max.
- PBB (polybrominated biphenyls), 0.1% max.
- PBDE (Polybrominated diphenyl ether), 0.1% max.
- Bis(2-ethylhexyl)ftalaat (DEHP) (0,1 %) max.
- Butylbenzylftalaat (BBP) (0,1 %) max.
- Dibutylftalaat (DBP) (0,1 %) max.
- Di-isobutylftalaat (DIBP) (0,1 %) max.

Novellini S.p.a. Romanore di Borgo Virgilio (MN) 22	
EN 12764 Bad met hydromassage, bedoeld voor persoonlijke hygiëne PH	
Komt geen haar in vast te zitten:	Goedgekeurd
Schoon te maken	Goedgekeurd
Blijft na verloop van tijd goed schoon te maken	Goedgekeurd

CERTIFICADO DE GARANTÍA:

Todos los productos adquiridos por el consumidor conforme al art. 3 del Código de Consumo (decreto legislativo n.º 206 del 6 de septiembre de 2005 y sucesivas enmiendas) quedan cubiertos por la garantía legal del vendedor conforme a los artículos 128 y sucesivos del Código de Consumo. En caso de defecto de conformidad del producto, se ruega al consumidor dirigirse al propio revendedor de acuerdo con los términos legales.

DECLARACION DE CONFORMIDAD CE:

El fabricante Novellini S.p.a. Via Mantova, 1023 - 46034 Romanore di Borgo Virgilio, Mantova - Italy, declara bajo su responsabilidad que los siguientes productos:

bañeras con hidromasaje mod. (500/20)(700/10)(700/40)(700/90), cumplen las siguientes directivas europeas 2014/35/EU, 2014/30/EU, 2014/53/EU y el reglamento UE 305/2011 y sus modificaciones posteriores, en relación con las normas armonizadas:

- EN 55014-1
- EN 55014-2
- EN 60335-2-60
- EN 60335-1
- EN 12764
- EN 61000-3-2
- EN 61000-3-3
- EN 301 489-17 V3.2.0
- EN 301 489-1 V2.2.0
- EN 300 328 V2.1.1

Es conforme a la directiva europea RoHS

Asimismo, declara que se ha fabricado según la directiva europea 2015/863/UE y que se han respetado las concentraciones máximas permitidas para las siguientes sustancias:

- Mercurio (Hg), 0.1% máx.
- Cadmio (Cd), 0.01% máx.
- Plomo (Pb), 0.1% máx.
- Cromo VI (cromo hexavalente) (Cr(VI)), 0.1% máx.
- PBB (bifenilos polibromados), 0.1% máx.
- PBDE (éteres de bifenilos polibromados), 0.1% máx.
- Ftalato de bis(2-etilhexilo) (DEHP) (0,1 %) máx.
- Ftalato de bencilo y butilo (BBP) (0,1 %) máx.
- Ftalato de dibutilo (DBP) (0,1 %) máx.
- Ftalato de diisobutilo (DIBP) (0,1 %) máx.

Novellini S.p.a. Romanore di Borgo Virgilio (MN) 22	
EN 12764 Bañera hidromasaje destinada al uso para la higiene personal PH	
Resistencia al atrapamiento de cabellos:	Aprobado
Limpiabilidad	Aprobado
Durabilidad de la limpiabilidad	Aprobado



La marca Bluetooth es propiedad de Bluetooth SIG, Inc.







De merken Bluetooth zijn eigendom van Bluetooth SIG, Inc.



Hydro Plus - Natural Air + Hydro

 Via Mantova, 1023
 46034 Borgo Virgilio
NOVELLINI Loc. Romanore (MN) - ITALY



Model: 40584ELE
 Classificatie: 30VA 220 V-230 V 50/60 Hz
 Temperatuurbereik: 0 tot 70 °C
 RF-frequentiebereik: 2,4 tot 2,4835 GHz
 RF-vermogen: 12,97 dBm

Hydro Air - Whirlpool - Natural Air

 Via Mantova, 1023
 46034 Borgo Virgilio
NOVELLINI Loc. Romanore (MN) - ITALY



Model: 40464ELE
 Classificatie: 1,5VA 220 V-230 V 50/60 Hz
 Temperatuurbereik: 0 tot 70 °C
 RF-frequentiebereik: 2,4 tot 2,4835 GHz
 RF-vermogen: 5,31 dBm

Hydro Plus - Natural Air + Hydro

 Via Mantova, 1023
 46034 Borgo Virgilio
NOVELLINI Loc. Romanore (MN) - ITALY



Modelo: 40584ELE
 Clasificación: 30VA 220 V-230 V 50/60 Hz
 Intervalo de temperaturas: de 0 a 70°C
 Intervalo de radiofrecuencias: de 2,4 a 2,4835 GHz
 Potencia de radiofrecuencia: 12,97 dBm

Hydro Air - Whirlpool - Natural Air

 Via Mantova, 1023
 46034 Borgo Virgilio
NOVELLINI Loc. Romanore (MN) - ITALY

Modelo: 40464ELE
 Clasificación: 1,5VA 220 V-230 V 50/60 Hz
 Intervalo de temperaturas: de 0 a 70°C
 Intervalo de radiofrecuencias: de 2,4 a 2,4835 GHz
 Potencia de radiofrecuencia: 5,31 dBm

Romanore di Borgo Virgilio, li 10.01.2022

Novellini S.p.a.
 Marco Novellini
 Amministratore delegato

Romanore di Borgo Virgilio, li 10.01.2022

Novellini S.p.a.
 Marco Novellini
 Amministratore delegato

INTRODUÇÃO:

A instalação das banheiras de hidromassagem deve ser feita por pessoal com as aptidões devidas para poder demonstrar às autoridades competentes conhecimento na matéria e competência na aplicação dos requisitos dos regulamentos nacionais em termos de segurança, isto é, fornecimento de electricidade e de água/eliminação de resíduos. O fabricante providencia a formação dos técnicos responsáveis pela assistência técnica. Recomendamos-lhe, portanto, mandar fazer a instalação a um centro de assistência técnica do fabricante.



Cada vez que ao longo do presente manual apareça o símbolo indicado isso significa que se tratam de instruções importantes ou relacionadas com a segurança do produto.

INSTALLAZIONE:**IMPORTANTE:**

Antes de iniciar a montagem do produto leia com atenção todas as instruções. Verifique se a embalagem tem todos os componentes para a montagem e se estes não apresentam qualquer defeito evidente, retirando a película plástica de protecção onde existir. A instalação deve ser feita de modo tal que todos os elementos que precisem de manutenção (p.ex. bomba, componentes eléctricos, etc.) resultem acessíveis no fim da instalação.

É proibido segurar a banheira pelas tubagens durante as fases de transport.

Nota: A instalação deve ser feita após o pavimento e paredes estarem prontos.

Qualquer reclamação deverá ser acompanhada sempre da respectiva/o factura/taão de compra e do livro com as instruções de montagem.

As imagens e figuras representadas no manual são meramente demonstrativas. O fabricante reserva-se o direito de fazer alterações e mudanças aos seus produtos.

INSTALAÇÃO DA BANHEIRA COM ESTRUTURA DE ARMAÇÃO:

Para instalar a banheira com a estrutura de armação, siga escrupulosamente as indicações deste manual, na sequência de desenhos.

INSTALAÇÃO DA BANHEIRA DE ENCASTRAR:

Antes de construir o muro que circunda a banheira, é conveniente colocá-la na posição e fazer as respectivas ligações. A linha horizontal interior do muro poderá cobrir um máximo de 1,5 cm do bordo exterior da banheira. A ligação do escoamento com o tubo de esgoto terá de ser feita de modo a poder retirar a banheira do respectivo encaixe para eventuais operações de manutenção. Para facilitar esta operação, é obrigatório não fixar a banheira ao chão, depois de encaixada. Neste caso, a fixação será feita aplicando silicone ao longo dos quatro lados da banheira (ver aplicação de silicone página 34). Obrigatório painel de inspecção.

TESTE PARA COLOCAÇÃO EM FUNCIONAMENTO:

Após instalação é obrigatório proceder a um ensaio de funcionamento. Verifique se a banheira está limpa.

Encha-a com água, que deve estar a uma temperatura de 40°C (±5°C), até atingir o nível acima da saída de jacto mais alta, a fim de permitir ao sistema de funcionar. Ligue o sistema e deixe-o funcionar durante um mínimo de 10 minutos. Sem esvaziar a banheira, desligue a hidromassagem e, ao fim de um período mínimo de 10 minutos, verifique toda a canalização e pontos de ligação, etc. para ver se há alguma fuga.

Após eventuais ajustamentos ou substituição de peças defeituosas, é necessário repetir o ensaio funcional.

Para encher a banheira, segundo a EN 1717 é necessário evitar possíveis refluxos em direcção à rede hídrica. É, portanto, necessário que: no caso de serem utilizadas torneiras colocadas acima do nível da banheira, respeitar a posição (pelo menos a altura) indicada nos desenhos das páginas 19). No caso de se utilizar para encher a banheira a ligação de distribuição no tubo de descarga, coloque uma válvula de não

PRZEDMOWA:

Instalacji wanienn hydromasażu winien dokonać odpowiedni personel, będący w stanie wykazać kompetentnym władzom swą świadomość i biegłość w stosowaniu wymogów krajowych przepisów bezpieczeństwa w zakresie dostawy energii elektrycznej i wody / likwidacji odpadów. Producent szkoli techników, wyznaczonych do serwisu technicznego, w związku z czym doradzamy zlecić wykonanie instalacji ośrodkowi serwisu technicznego producenta.



Za każdym razem, gdy w tekście niniejszej książki instrukcji napotkamy taki symbol, oznacza to, że mamy do czynienia z ważnymi instrukcjami lub wskazaniem związany z bezpieczeństwem wyrobu.

INSTALACJA:**WAŻNE:**

przed rozpoczęciem montażu wyrobu należy bardzo uważnie przeczytać wszystkie instrukcje. Sprawdzić, czy w opakowaniu znajdują się wszystkie komponenty do montażu i czy nie ma w nich widocznych wad; zdjąć przezroczystą ochronną folię plastikową, jeżeli ona jest.

Instalacja winna być wykonana w taki sposób, by po zainstalowaniu wszystkie wymagające konserwacji elementy (np. pompa, części elektryczne itp.) były dostępne.

Zabrania się podtrzymywania wanny za rury w czasie poszczególnych faz transportu.

N.B.: Instalacja winna nastąpić po wykończeniu podłogi i ścian. Przy okazji wszelkiej reklamacji należy okazać fakturę/paragon wraz z książką instrukcji montażu.

Fotografie i rysunki zamieszczone w książce instrukcji są jedynie przykładowe. Producent zastrzega sobie prawo wprowadzania modyfikacji i zmian.

INSTALACJA WANNY Z RAMĄ:

Przy instalacji wanny z ramą należy skrupulatnie przestrzegać wskazań podanych w niniejszej książce instrukcji w sekwencji rysunków.

INSTALACJA WANNY WBUDOWANEJ:

Przed zbudowaniem ścianek okalających doradza się ustawić wannę na miejscu i wykonać odpowiednie podłączenia. Murek w stosunku do zewnętrznego brzegu wanny może odstawać do wewnątrz na maksimum 1,5 cm. Podłączenie do ścieku winno być wykonane w taki sposób, by było możliwe wyjąć wannę z obudowy celem przeprowadzenia ewentualnej konserwacji. Aby ułatwić tę czynność, w żadnym wypadku nie przytwierdzać wanny do posadzki, gdy jest ona obudowana. W takim przypadku będzie ona zamocowana silikonem z czterech stron (patrz uszczelnianie silikonem na stronie 34).

Obowiązkowy panel inspekcyjny.

PRÓBA URUCHOMIENIA:

Po dokonaniu instalacji należy obowiązkowo wykonać kontrolę techniczną. Sprawdzić, czy wanna jest czysta.

Napełnić wannę wodą o temperaturze wejściowej 40°C (±5°C) do poziomu powyżej najwyższej dyszy, aby umożliwić działanie systemu.

Włączyć system i pozostawić działać przynajmniej przez 10 minut. Nie opróżniając wanny, wyłączyć hydromasaż i po upływie nie mniej niż 10 minut skontrolować wszystkie przewody rurowe, złączki itd., sprawdzając, czy nie ma przecieków.

Po dokonaniu ewentualnych regulacji lub wymiany wadliwych części, należy powtórzyć kontrolę techniczną.

Przy napełnianiu wanny, w myśl normy EN 1717, nie należy dopuścić odpływu wody do sieci wodociągowej.

W związku z tym należy: jeżeli używany jest kran wlewowy umieszczony ponad wanną, przestrzegać pozycji (przynajmniej wysokości) armatury kranowej, jak pokazane na rysunkach na stronach od 19).

Jeżeli do napełniania wanny używany jest wlew połączony z otworem przelewowym, między wylotem wody mieszanej armatury kranowej i wlewem, umieszczonym na kolumnie odpływowej należy zamontować zawór bezzwrotny (nie objęty dostawą).

retorno (não fornecida) entre a saída misturada das torneiras e o distribuidor colocado na coluna de esgoto.

LIMPEZA E DESINFECÇÃO:

Durante a utilização da banheira, há pequenas partículas orgânicas que se depositam nas tubagens da hidromassagem e que, se não forem tratadas, podem dar origem à proliferação de bactérias na instalação. Para uma higiene perfeita, é necessário fazer um tratamento à instalação com produtos específicos que poderá adquirir num dos nossos Centros Tecnológicos (encontrará uma lista actualizada dos Centros no site www.novellini.com, sob o item "Assistência") ou em revendedores especializados de produtos para hidromassagem. Para um tratamento pontual, poderá utilizar um líquido desinfectante à base de cloreto de benzalcónio. Proceda à limpeza da banheira. Recomendamos fazer também um tratamento específico após um período longo de não utilização. Se a banheira for utilizada por várias pessoas consecutivamente, recomendamos fazer um tratamento de desinfecção a seguir a cada utilização.



É proibido usar ou estar em imersão na água utilizada para desinfecção.

MANUTENÇÃO E LIMPEZA:

A banheira está construída com material acrílico. Portanto ao efectuar a limpeza é necessário utilizar um detergente líquido com uma esponja ou um pano suave. Recomendamos produtos detergentes como o VIM Líquido, Lysoform e Cif. Para evitar que se formem depósitos calcários é melhor secar a cabina em utilização com uma camurça um pano de micro-fibra que limpe afundo sem deixar resíduos. Os possíveis restos de calcário podem eliminar-se com qualquer produto anti-calcário. Para reavivar o brilho da superfície acrílica utilizar massa de polir do tipo da que se usa para polir a carroçaria dos automóveis.

NUNCA UTILIZAR DETERGENTES ABRASIVOS, ÁLCOOL, SUBSTÂNCIAS À BASE DE ÁLCOOL, ACETONA OU OUTROS DISSOLVENTES.



Atenção! A utilização de detergentes diferentes dos indicados pode causar danos na banheira e/ou equipamento de hidromassagem.

ARRANHÕES NA SUPERFÍCIE:

Os pequenos arranhões superficiais podem ser eliminados, utilizando uma lixa d'água (grão 1000) e depois alisando a superfície com massa abrasiva. Depois que o arranhão tiver sido removido, restaure o brilho da superfície, utilizando uma cera de polimento.

RESOLUÇÃO DE PROBLEMAS:

No caso de um problema, execute as seguintes verificações antes de acionar a garantia ou entrar em contato com o pessoal qualificado.

Se o sistema de jato não ligar:

- Se o disjuntor tiver disparado, reative-o e tente ligar o sistema de jato de novo.
- Se a bomba não ligar quando o nível de água estiver bem acima dos bicos.
- Verifique se o fusível está ligado.

Se o sistema de jatos não parar:

- Se a bomba continuar funcionando e não puder se desligada com os comandos normais, desligue o disjuntor e volte a tentar.



Não execute ajustes na fiação ou em outras partes elétricas.

ELIMINAÇÃO DA BANHEIRA DE HIDROMASSAGEM:

Para eliminar o produto ou seus componentes, siga os regulamentos locais em relação à eliminação de resíduos. Para o território italiano, valerá o Decreto Legislativo n° 152 de 3 de abril de 2006. Para os outros países da UE, a Diretiva 2008/98/CE.

CZYSZCZENIE I DEZYNFEKCYJA:

W czasie korzystania z wanny na rurach hydromasażu odkładają się małe cząsteczki substancji organicznych, które, jeżeli nie zostaną poddane odpowiednim zabiegom, mogą spowodować rozmnażanie się bakterii w układzie.

Dla pełnej higieny doradzamy przeprowadzić dezynfekcję systemu specjalnymi produktami, które można nabyć, zwracając się do naszych Ośrodków Technologicznych (aktualny spis znajduje się na naszej stronie Internetowej www.novellini.com w punkcie "Serwis") lub w specjalistycznych punktach sprzedaży produktów do hydromasażu. Dla tymczasowej dezynfekcji można stosować płyn dezynfekujący na bazie chlorku benzalkoniowego. Przeprowadzić czyszczenie wanny.

Doradzamy przeprowadzić taki zabieg również po dłuższym okresie, gdy wanna nie była używana. Jeżeli z wanny korzysta kilka osób kolejno, doradza się wykonać dezynfekcję po każdorazowym użyciu.



Zabrania się użytkowania wody użytej do dezynfekcji oraz kąpieli w niej.

KONSERWACJA I CZYSZCZENIE:

Wanna wykonana jest z materiału akrylowego, w związku z czym do czyszczenia jej należy używać płynnych detergentów i gąbki lub miękkiej szmatki. Doradzamy takie produkty, jak "Vim Líquido", "Lysoform Casa", "Cif Ammoniacal". Aby uniknąć powstawania osadów wapiennych, najlepiej po użyciu wytrzeć wannę do sucha irchą lub ściereczką z mikrofibry, która czyści dogłębnie i nie pozostawia śladów. Ewentualne ślady nalotu wapiennego można usunąć specjalnymi detergentami. Dla nadania blasku powierzchni akrylowym można stosować zwykły środek polerujący typu "Polish", stosowany także do polerowania karoserii samochodowych.

W ŻADNYM WYPADKU NIE UŻYWAĆ DETERGENTÓW ŚCIERNYCH, ALKOHOLU, SUBSTANCJI NA BAZIE ALKOHOLU, ACETONU LUB INNYCH ROZPUSZCZALNIKÓW.



Uwaga: używanie detergentów innych, niż zalecane może spowodować uszkodzenie wanny i/lub aparatury hydromasażu.

ZADRAPANIE POWIERZCHNI:

Można usunąć nieznaczne zadrapania powierzchni, stosując najpierw papier ścierny z wodą (grubość 1000), by wyrównać rysę, następnie polerować pastą ścierną, by wygładzić powierzchnię, a w końcu przywrócić błysk za pomocą pasty polerskiej.

USUWANIE USTEREK:

W razie niesprawności, przed aktywowaniem gwarancji i skontaktowaniem się z wykwalifikowanym personelem należy przeprowadzić następujące kontrole.

Jeżeli hydromasaż nie rozpoczyna działania:

- Jeżeli wyłącznik bezpieczeństwa włączył się, należy spróbować jeszcze raz załączyć hydromasaż.
- Jeżeli woda znajduje się w zycznym stopniu nad dyszami, pompa nie włączy się.
- Upewnij się, że zabezpieczenie różnicowo-prądowe nie zostało wyłączone.

Jeżeli hydromasaż nie zaprzestaje działania:

- Jeżeli pompa stale pracuje i nie wyłącza się przy wykorzystaniu przycisków ON-OFF, wyłączyć wyłącznik bezpieczeństwa i powtórzyć operację.



W żadnym wypadku nie należy manipulować układu elektrycznego wanny, zawsze należy zwrócić się do miejscowego centrum serwisowego.

WYCOFANIE WANNY Z UŻYCIA:

Produkt i jego komponenty powinien być usunięty zgodnie z przepisami obowiązującymi w tym zakresie. Na terytorium Włoch obowiązuje rozporządzenie z mocą ustawy nr 152 z dnia 3 kwietnia 2006 r., na terenie innych państw UE mają zastosowanie wymagania dyrektywy 2008/98/UE.



COBRANÇA SEPARADA - EMBALAGEM - VERIFIQUE AS DISPOSIÇÕES DO SEU MUNICÍPIO (PAÍS).



ODBIÓR ODDZIELNY - OPAKOWANIE - SPRAWDŹ PRZEPISY TWOJEJ GMINY (KRAJ).

CERTIFICADO DE GARANTIA:

Todos os produtos adquiridos pelo consumidor, conforme definido no Art.º 3 do Código do Consumo italiano (Decreto Legislativo n.º 206 de 6 de setembro de 2005 e suas modificações), estão cobertos pela garantia legal do vendedor nos termos do Art.º 128 e seguintes do Código do Consumo italiano. Em caso de falta de conformidade do produto, aconselha-se o consumidor a dirigir-se ao seu revendedor nos termos da lei.

DECLARAÇÃO DE CONFORMIDADE CE:

O fabricante Novellini S.p.a. Via Mantova, 1023 - 46034 Romanore di Borgo Virgilio, Mantova - Italy declara sob sua responsabilidade que os seguintes produtos:

banheiras de hidromassagem mod. (500/20)(700/10)(700/40)(700/90) estão em conformidade com as seguintes diretivas europeias 2014/35/EU, 2014/30/EU, 2014/53/EU e regulamento EU 305/2011, com as modificações sucessivas, com referência às normas harmonizadas:

- EN 55014-1
- EN 55014-2
- EN 60335-2-60
- EN 60335-1
- EN 12764
- EN 61000-3-2
- EN 61000-3-3
- EN 301 489-17 V3.2.0
- EN 301 489-1 V2.2.0
- EN 300 328 V2.1.1

Está em conformidade com Diretiva Europeia RoHS, que foi fabricado de acordo com a Diretiva Europeia 2015/863/UE e que as concentrações máximas permitidas para as seguintes substâncias foram respeitadas:

- Mercúrio (Hg), 0,1% máx.
- Cádmio (Cd), 0.01% máx.
- Chumbo (Pb), 0.1% máx.
- Cromo VI (hexavalent chromium) (Cr(VI)), 0,1% máx.
- Bifenilo polibromado (PBB), 0,1% máx.
- Éter Difenílico Polibromado (PBDE), 0,1% máx.
- Ftalato de bis(2-etil-hexilo) (DEHP) (0,1 %) máx.
- Ftalato de benzilo e butilo (BBP) (0,1 %) máx.
- Ftalato de dibutilo (DBP) (0,1 %) máx.
- Ftalato de di-isobutilo (DIBP) (0,1 %) máx.

CERTYFIKAT GWARANCYJNY:

Wszystkie produkty firmy zakupione przez konsumenta, według art. 3 Kodeksu Konsumenta (Dekret Legislacyjny nr 206 z dnia 6 września 2005 i późn.zm.), są objęte gwarancją prawną sprzedawcy zgodnie z art. 128 i nast. W przypadku braku zgodności produktu, zachęcamy konsumenta, by zwrócił się zgodnie z prawem do własnego dilera.

DEKLARACJA ZGODNOŚCI CE:

Producent, firma Novellini S.p.a. Via Mantova, 1023 - 46034 Romanore di Borgo Virgilio, Mantova - Italy oświadcza na własną odpowiedzialność, że następujące wyroby: wanny do hydromasażu mod. (500/20)(700/10)(700/40)(700/90) są zgodne z następującymi dyrektywami europejskimi: 2014/35/EU, 2014/30/EU, 2014/53/EU, rozporządzeniem UE 305/2011 wraz z późniejszymi zmianami oraz z następującymi normami zharmonizowanymi:

- EN 55014-1
- EN 55014-2
- EN 60335-2-60
- EN 60335-1
- EN 12764
- EN 61000-3-2
- EN 61000-3-3
- EN 301 489-17 V3.2.0
- EN 301 489-1 V2.2.0
- EN 300 328 V2.1.1

Spełnia wymagania dyrektywy europejskiej RoHS

Został wykonany zgodnie z wymogami dyrektywy europejskiej 2015/863/UE oraz że maksymalne dozwolone stężenie dotyczące wymienionych poniżej substancji zostało zachowane:

- Rteć (Hg), maks. 0.1%
- Kadm (Cd), maks. 0.01%
- Ołów (Pb), maks. 0.1%
- Chrom VI (chrom sześciowartościowy) (Cr(VI)), maks. 0.1%
- PBB (polibromowany bifenyl), maks. 0.1%
- PBDE (polibromowany eter difenyloyowy), maks. 0.1%
- Ftalan di(2-etyloheksylu) (DEHP) maks. (0,1 %)
- Ftalan benzylu butylu (BBP) maks. (0,1 %)
- Ftalan dibutylu (DBP) maks. (0,1 %)
- Ftalan diizobutylu (DIBP) maks. (0,1 %)



05784-19-08759

Este equipamento não tem direito à proteção contra interferência prejudicial e não pode causar interferência em sistemas devidamente autorizados.

	
Novellini S.p.a. Romanore di Borgo Virgilio (MN)	
22	
EN 12764	
Wanna hydromasażu, przeznaczona do użytku dla zabiegów higieny osobistej	
PH	
Odporność na wciągnięcie włosów:	Zatwierdzona
Oczyszczalność	Zatwierdzona
Trwałość stanu czystości	Zatwierdzona

	
Novellini S.p.a. Romanore di Borgo Virgilio (MN)	
22	
EN 12764	
Banho de hidromassagem, destinado a utilização para higiene pessoal	
PH	
Resistência à prisão de cabelos:	Passa com êxito
Facilidade de limpeza	Passa com êxito
Duração da facilidade de limpeza	Passa com êxito



Marka Bluetooth jest własnością spółki Bluetooth SIG, Inc.

SAC CODDA FAUCETS
 suporte@coddafaucets.com
 atendimento@coddafaucets.com
 (11) 3197-8007
 Rua José Galdino de Lucena, 26
 CEP 05110-080. São Paulo/ SP - Brasil





As marcas Bluetooth são de propriedade da Bluetooth SIG, Inc.



Hydro Plus - Natural Air + Hydro

 Via Mantova, 1023
 46034 Borgo Virgilio
NOVELLINI Loc. Romanore (MN) - ITALY



Modelo: 40584ELE
 Classificação: 30VA 220 V-230 V 50/60 Hz
 Faixa de temperatura: 0 a 70 °C
 Faixa de frequência RF: 2,4 a 2,4835 GHz
 Potência de RF: 12,97 dBm

Hydro Air - Whirlpool - Natural Air

 Via Mantova, 1023
 46034 Borgo Virgilio
NOVELLINI Loc. Romanore (MN) - ITALY

Modelo: 40464ELE
 Classificação: 1,5VA 220 V-230 V 50/60 Hz
 Faixa de temperatura: 0 a 70 °C
 Faixa de frequência RF: 2,4 a 2,4835 GHz
 Potência de RF: 5,31 dBm

Hydro Plus - Natural Air + Hydro

 Via Mantova, 1023
 46034 Borgo Virgilio
NOVELLINI Loc. Romanore (MN) - ITALY

Model: 40584ELE
 Wartość znamionowa: 30VA 220V-230V 50/60 Hz
 Zakres temperatury: od 0 do 70°C
 Zakres częstotliwości RF: od 2,4 do 2,4835 GHz
 Moc RF: 12,97 dBm





Hydro Air - Whirlpool - Natural Air

 Via Mantova, 1023
 46034 Borgo Virgilio
NOVELLINI Loc. Romanore (MN) - ITALY

Model: 40464ELE
 Wartość znamionowa: 1,5VA 220V-230V 50/60 Hz
 Zakres temperatury: od 0 do 70°C
 Zakres częstotliwości RF: od 2,4 do 2,4835 GHz
 Moc RF: 5,31 dBm





Romanore di Borgo Virgilio, li 10.01.2022

Novellini S.p.a.
 Marco Novellini
 Amministratore delegato

Romanore di Borgo Virgilio, li 10.01.2022

Novellini S.p.a.
 Marco Novellini
 Amministratore delegato

PREMISA:

Postavljanje hidromasažnih kada mora izvršiti profesionalno osoblje koje mora biti u stanju nadležnim organima pokazati svoju svijest i kompetentnost za primjenu državnih regulatornih zahtjeva koji se odnose na sigurnost, odnosno snabdijevanje električnom energijom/ odlaganje. Proizvođač vrši obuku za tehničare koji vrše tehničku pomoć, te, stoga savjetujemo da se obavi postavljanje u tehničkom centru proizvođača.



Svaki put kada tijekom čitanja nađete na naznačeni simbol, to znači da se radi o važnim uputama ili onim povezanim sa sigurnošću proizvoda.

INSTALIRANJE:



VAŽNO!

Prije početka montiranja proizvoda veoma pažljivo pročitajte sve upute. Provjerite jesu li u pakiranju nazočne sve komponente za montiranje i da nemaju očitih kvarova. U slučaju nazočnosti prozirne folije, uklonite ju. Postavljanje se mora obaviti na način da, nakon postavljanja svi elementi koji zahtijevaju održavanje (primjerice crpka, električne komponente itd.) ostanu raspoloživi. Zabranjeno je podupirati kadu cijevima tijekom faza transporta. Zabilješka: Postavljanje se mora obaviti na pod i zidove koji su završeni. Za svaku reklamaciju predložite račun/ priznanicu zajedno s letkom s uputama za montiranje.

Slike i crteži koji su predstavljeni u priručniku su samo kao ilustracija. Proizvođač zadržava mogućnost izmjena.

POSTAVLJANJE KADE S OKVIROM:

Za postavljanje kade s okvirom strogo se pridržavajte onoga što je naznačeno u ovom priručniku i redosljed crteža.

POSTAVLJANJE UGRADBENE KADE:

Prije nego napravite zidove za držanje potrebno je postaviti kadu i obaviti odgovarajuća spajanja. Ziditi naspram vanjskog ruba kade može ulaziti prema unutra najviše 1,5 cm. Spajanje odvoda mora se uraditi na način da se kada može izvaditi iz ugrađivanja radi eventualnog održavanja. Kako biste olakšali ovu radnju ugradbenu kadu ne smijete pričvrstiti na pod. U ovom slučaju pričvršćivanje se dobija silikonom na četiri strane (vidi silikoniranje na stranici 34). Obvezno je postaviti ploču za pregled.

ISPIT PUŠTANJA U RAD:

Nakon postavljanja obvezno je pristupiti spajanju. Provjerite je li kada čista. Napunite ju vodom čija je početna temperatura 40°C (±5°C) do razine iznad više mlaznice na način da omogućite sustavu da radi. Pokrenite sustav i ostavite ga da radi najmanje 10 minuta. Bez da praznite kadu ugasisite hidromasažu i, nakon minimalno 10 minuta, provjerite sve cijevi, spajanja itd. dok tražite eventualna curenja. Nakon eventualnih podešavanja ili zamjena pokvarenih dijelova, spajanje se ponavlja.

Za punjenje kade prema EN 1717, potrebno je izbjeći moguće povratne tokove prema vodenoj mreži.

Međutim pogledajte: ukoliko koristite slavinu s dovodom iz kade, poštujujte položaj (bar visinu) slavine kako je prikazano na crtežima na stranici 28).

Ako se preljeveni priključak koristi za punjenje kade, postavite nepovratni ventil (nije isporučen) između miješanog izlaza iz slavine i dozatora koji se nalazi na odvodnom stupu.

ČIŠĆENJE I DEZINFEKCIJA:

Tijekom uporabe kade u cijevima za hidromasažu talože se male organske čestice koje, ako se ne tretiraju, mogu proizvesti proliferaciju bakterija u uređaju. Za savršenu sanitaciju potrebno je da obavite tretman uređaja sa specifičnim proizvodima koje možete kupiti u našim tehnološkim centrima (na stranici www.novellini.com, pod stavkom „Pomoć“ pronaći ćete ažurirani popis) ili kod prodavača specijaliziranih za hidromasažu. Za privremeni tretman možete koristiti dezinficirajuću tekućinu na bazi benzalkonijevog klorida. Pristupite čišćenju kade. Savjetujemo da obavite specifični tretman i nakon duljeg razdoblja bez uporabe. Ako kadu koristi više osoba jedna za drugom, savjetuje se da obavite tretman dezinficiranja nakon svake uporabe.



Zabranjeno je koristiti ili se potapati u vodu koja je korištena za dezinfekciju.

ODRŽAVANJE I ČIŠĆENJE:

Kada je napravljena od akrilik materijala, stoga, kada obavljate čišćenje, morate koristiti tekući deterdžent s vlažnim krpom i spužvom. Savjetuju se proizvodi poput „Vim Liquido, Lysoform Casa, Cif Ammoniacal“. Kako biste izbjegli formiranje tragova kamenca, idealno je da osušite kadu nakon svake uporabe jelenskom kožom ili mikrofiber krpom koja temeljito čisti bez da ostavlja tragove. Eventualni tragovi kamenca uklanjaju se posebnim deterdžentima protiv kamenca. Za vraćanje sjaja akrilnim površinama koristite uobičajeni „Polish“ koji se koristi i za sjaj automobilskih karoserija. **STROGO JE ZABRANJENA UPORABA ABRAZIVNIH DETERDŽENATA, ALKOHOLA, SUPSTANCI NA BAZI ALKOHOLA, ACETONA ILI DRUGIH OTAPALA.**



Pozornost: uporaba deterdženata koji nisu preporučani može uzrokovati štetu na kadi i/ili hidromasažnoj opremi.

SLUČAJNO GREBANJE POVRŠINE:

Male ogrebotine na površini mogu se ukloniti uporabom brusnog papira na bazi vode (debljina 1000) da bi se uklonila hrapavost, zatim poliranjem abrazivnom pastom za zaglađivanje površine, te na kraju, uporabom polish proizvoda za sjaj.

TRAŽENJE KVAROVA:

Provjere koje se trebaju obaviti u slučaju kvara prije uporabe jamstva ili obraćanja stručnjacima.

Ako se hidromasaža ne pokreće:

- Provjerite je li se aktivirala sigurnosna sklopka i pokušajte ponovo.
- Ako je razina vode znatno iznad mlaznice, crpka se ne pokreće.
- Provjerite da spasilatelj nije isključen.

Ako se hidromasaža ne zatvara:

- Ako crpka ostane i dalje pokrenuta i ne gasi se uz uobičajene komande, odspojite sigurnosnu sklopku i pokušajte ponovo.



Zabranjeno je ruke stavljati u električni uređaj kade.

BACANJE KADE:

Za bacanje proizvoda ili njegovih komponenti pridržavajte se lokalnih pravila kada se radi o bacanju otpada. Za teritorij Italije D.L.G.S. br. 152 od 3. travnja 2006. za zemlje CEE Direktive 2008/98/EZ.



ODVOJENO PRIKUPLJANJE OTPADA - PAKIRANJE - PROVJERITE ODREDBE SVOJE OPĆINE (ZEMLJE).

CERTIFIKAT O JAMSTVU:

Svi proizvodi koje potrošač kupi, kako je definirano u čl. zakona o potrošnji (zakonodavni dekret br. 206 od 6. rujna 2005. i dalje izmjene) pokriveni su pravnim jamstvom proizvođača u smislu čl. 128 i sljedećih zakona o potrošnji. U slučaju nesukladnosti proizvoda potrošač se poziva da se obrati svom prodavaču u zakonskim uvjetima.

EC IZJAVA O SUKLADNOSTI:

Proizvođač Novellini S.p.a. Via Mantova, 1023 - 46034 Romanore di Borgo Virgilio, Mantova - Italy izjavljuje, pod vlastitom odgovornošću, da su sljedeći proizvodi: hidromasažne kade mod. (500/20)(700/10)(700/40)(700/90) sukladne su sa sljedećim europskim direktivama 2014/35/EU, 2014/30/EU, 2014/53/EU i uredbi EU 305/2011 i daljim izmjenama, s referencom ka usklađenim normama:

EN 55014-1

EN 55014-2

EN 60335-2-60

EN 60335-1

EN 12764

EN 61000-3-2

EN 61000-3-3

EN 301 489-17 V3.2.0

EN 301 489-1 V2.2.0

EN 300 328 V2.1.1

Sukladno je europskoj Direktivi RoHS :

Realizirani su sukladno europskoj direktivi 2015/863/EU i ispoštovane su maksimalne koncentracije za sljedeće supstance:

- Živa (Hg), 0.1% maks.

- Kadmij (Cd), 0.01% maks.

- Olovo (Pb), 0.1% maks.

- Heksavalentni krom (hexavalent chromium) (Cr(VI)), 0,1% maks.

- PBB (polibromirani bifenili), 0,1% maks.

- PBDE (polibromirani difenil eteri), 0,1% maks.

- Bis(2-etilheksil) ftalat (DEHP) (0,1 %) maks.

- Benzilbutilftalat (BBP) (0,1%) maks.

- Dibutil ftalat (DBP) (0,1%) maks.



- Diizobutil ftalat (DIBP) (0,1 %) maks.

	
Novellini S.p.a. Romanore di Borgo Virgilio (MN) 22	
EN 12764 Hidromasažna kada namijenjena za osobnu higijenu PH	
Otpornost na zapetljavanje kose:	Prolazak
Mogućnost čišćenja:	Prolazak
Trajanje čišćenja:	Prolazak





Oznake Bluetooth su vlasništvo Bluetooth SIG, Inc.

**Hydro Plus - Natural Air + Hydro**

	Via Mantova, 1023 46034 Borgo Virgilio Loc. Romanore (MN) - ITALY	
Model: 40584ELE		
Nazivna vrijednost: 30VA 220V-230V 50/60Hz		
Interval temperature: 0°C - 70°C		
Interval frekvencije RF 2,4 - 2,4835GHz		
Snaga RF: 12,97 dBm		
		

Hydro Air - Whirlpool - Natural Air

	Via Mantova, 1023 46034 Borgo Virgilio Loc. Romanore (MN) - ITALY	
Model: 40464ELE		
Nazivna vrijednost: 1,5VA 220V-230V 50/60Hz		
Interval temperature: 0°C - 70°C		
Interval frekvencije RF 2,4 - 2,4835GHz		
Snaga RF: 5,31 dBm		
		

Romanore di Borgo Virgilio, li 10.01.2022

Novellini S.p.a.
Marco Novellini
Amministratore delegato

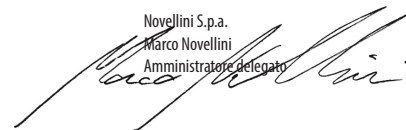

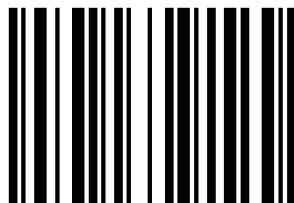

477144

NOVELLINI S.p.A.

Via Mantova, 1023 - 46034 Romanore di Borgo Virgilio (Mn)

Tel. +39 0376 6421

e-mail: info@novellini.com; safety@novellini.com

www.novellini.com

60820IST_06 (05 2025)